

Drehmomenterhöhung V4 / B500.

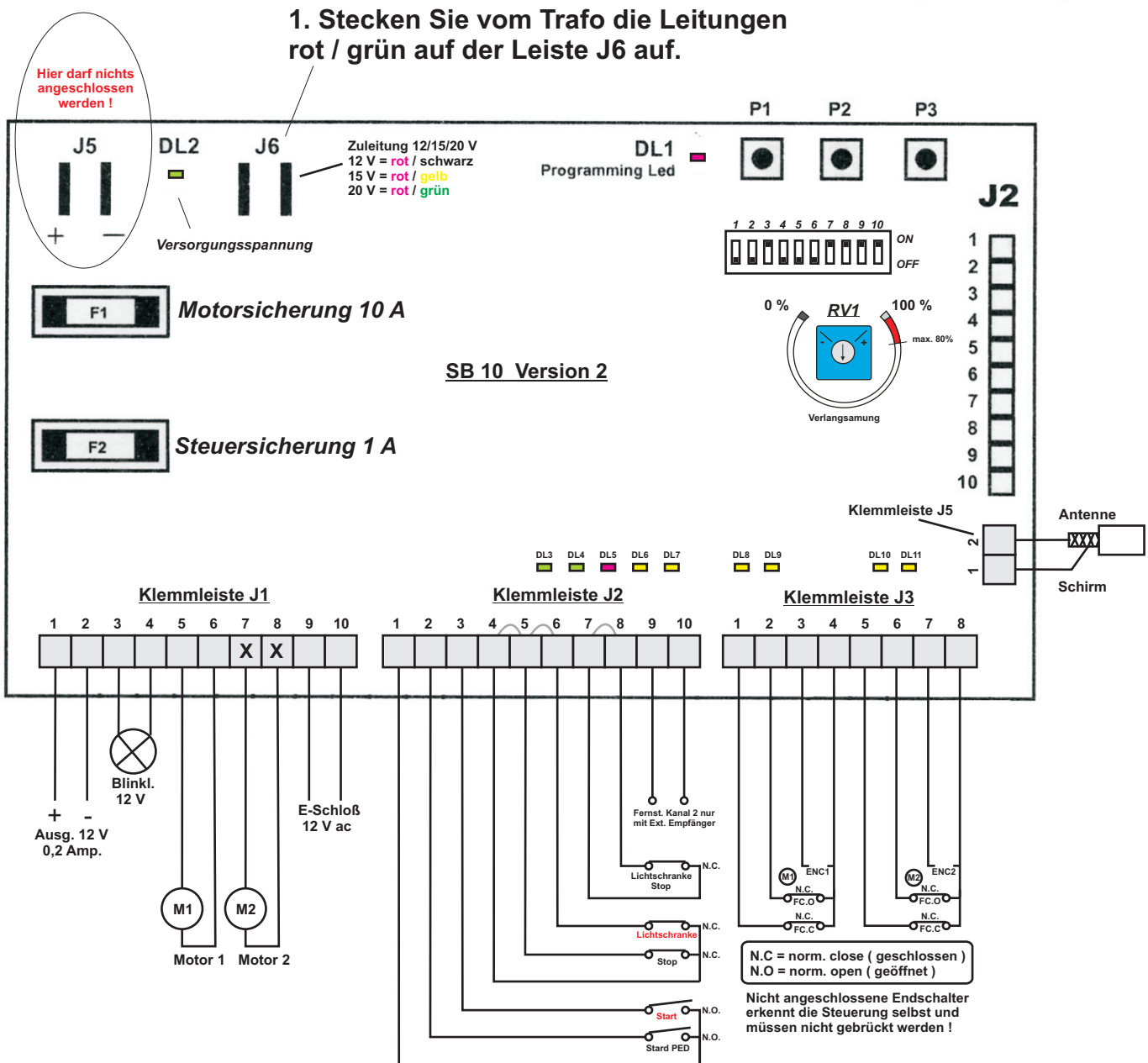

2. führen sie den automatischen Lernlauf durch - siehe Montageanleitung

3. nehmen Sie die manuelle Drehmomenteinstellung vor - falls nötig.

Drehmomenteinstellung:

Der Motordrehmoment wird im Lernlauf automatisch eingestellt, kann jedoch elektronisch geregelt werden.

- Taste P1 + P2 gleichzeitig kurz betätigen
- blinkvorgang abwarten und zählen wie oft DL1 aufleuchtet
- mit P1 den Motordrehmoment einstellen min. 1 bis max. 15 x blinken (Gleichmäßig und mit Pausen betätigen DL1 bestätigt)
- Taste P2 betätigen - Ende

