

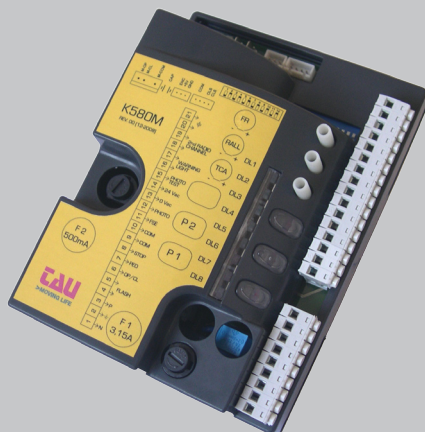

Accessories

> ITALIANO
> ENGLISH
> DEUTSCH
> FRANÇAIS
> ESPAÑOL



K580M

SCHEDA DI COMANDO PER T-ONE5 e T-ONE8 (230 Vac)
CONTROL CARD FOR T-ONE5 and T-ONE8 (230 Vac)
STUEKARTE FÜR T-ONE5 und T-ONE8 (230 Vac)
CARTE DE COMMANDE POUR T-ONE5 et T-ONE8 (230 Vca)
TARJETA DE MANDO PARA T-ONE5 y T-ONE8 (230 Vac)



Guida all'installazione
Installation guide
Installationsanleitung
Notice d'installation
Guía para la instalación

TAU
>MOVING LIFE

Il presente manuale è destinato solamente al personale tecnico qualificato per l'installazione.

Nessuna informazione contenuta nel presente fascicolo può essere considerata d'interesse per l'utilizzatore finale. Questo manuale è allegato alla centralina K580M, non deve pertanto essere utilizzato per prodotti diversi!

Avvertenze importanti:**Togliere l'alimentazione di rete alla scheda prima di accedervi.**

La centralina K580M è destinata al comando di un motoriduttore elettromeccanico per l'automazione di cancelli, porte e portoni.

Ogni altro uso è improprio e, quindi, vietato dalle normative vigenti.

È nostro dovere ricordare che l'automazione che state per eseguire, è classificata come "costruzione di una macchina" e quindi ricade nel campo di applicazione della direttiva europea 89/392 CEE (Direttiva Macchine).

Questa, nei punti essenziali, prevede che:

- l'installazione deve essere eseguita solo da personale qualificato ed esperto;
- chi esegue l'installazione dovrà preventivamente eseguire "l'analisi dei rischi" della macchina;
- l'installazione dovrà essere fatta a "regola d'arte", applicando cioè le norme;
- infine dovrà essere rilasciata al proprietario della macchina la "dichiarazione di conformità".

Risultano quindi che l'installazione e eventuali interventi di manutenzione devono essere effettuati solo da personale professionalmente qualificato, in conformità a quanto previsto dalle leggi, norme o direttive vigenti.

Nella progettazione delle proprie apparecchiature, TAU rispetta le normative applicabili al prodotto (vedere la dichiarazione di conformità allegata); è fondamentale che anche l'installatore, nel realizzare gli impianti, prosegua nel rispetto scrupoloso delle norme.

Personale non qualificato o non a conoscenza delle normative applicabili alla categoria dei "cancelli e porte automatiche" deve assolutamente astenersi dall'eseguire installazioni ed impianti.

Chi non rispetta le normative è responsabile dei danni che l'impianto potrà causare!

Si consiglia di leggere attentamente tutte le istruzioni prima di procedere con l'installazione.

Introduction**English**

This manual has been especially written for use by qualified fitters. No information given in this manual can be considered as being of interest to end users. This manual is enclosed with control unit K580M and may therefore not be used for different products!

Important information:**Disconnect the panel from the power supply before opening it.**

The K580M control unit has been designed to control an electromechanical gear motor for automating gates and doors of all kinds.

Any other use is considered improper and is consequently forbidden by current laws.

Please note that the automation system you are going to install is classified as "machine construction" and therefore is included in the application of European directive 89/392 EEC (Machinery Directive).

This directive includes the following prescriptions:

- Only trained and qualified personnel should install the equipment;
- the installer must first make a "risk analysis" of the machine;
- the equipment must be installed in a correct and workmanlike manner in compliance with all the standards concerned;
- after installation, the machine owner must be given the "declaration of conformity".

This product may only be installed and serviced by qualified personnel in compliance with

current, laws, regulations and directives.

When designing its products, TAU observes all applicable standards (please see the attached declaration of conformity) but it is of paramount importance that installers strictly observe the same standards when installing the system.

Unqualified personnel or those who are unaware of the standards applicable to the “automatic gates and doors” category may not install systems under any circumstances.

Whoever ignores such standards shall be held responsible for any damage caused by the system!

Do not install the unit before you have read all the instructions.

Einleitung

Deutsch

Das vorliegende Handbuch ist nur für technisches, zur Installation qualifiziertes Personal bestimmt.

Die im vorliegenden Heft enthaltenen Informationen sind für den Endbenutzer nicht interessant.

Diese Anleitung liegt der Steuerung K580M bei und darf daher nicht für andere Produkte verwendet werden!

Wichtige Hinweise:

Die Netzstromversorgung vor dem Zugriff zur Schalt- und Steuertafel abschalten.

Die Steuerung K580M dient zum Steuern eines elektromechanischen Getriebemotors für die Automatisierung von Türen und Toren.

Jeder andere Einsatz ist unsachgemäß und daher laut gültiger Vorschriften verboten.

Unsere Pflicht ist, Sie daran zu erinnern, dass die Automatisierung, die Sie ausführen werden, als „Maschinenkonstruktion“ klassiert ist und daher zum Anwendungsbereich der Europäischen Richtlinie 89/392 (Maschinenrichtlinie) gehört.

Nach den wichtigsten Punkten dieser Vorschrift:

- darf die Installation ausschließlich von erfahrenem Fachpersonal ausgeführt werden;
- muss jener, der die Installation ausführt, vorher eine „Risikoanalyse“ der Maschine machen;
- muss die Installation „fachgerecht“ bzw. unter Anwendung der Vorschriften ausgeführt sein;
- muss dem Besitzer der Maschine die „Konformitätserklärung“ ausgehändigt werden.

Es ist daher offensichtlich, dass Installation und eventuelle Wartungseingriffe nur von beruflich qualifiziertem Personal in Übereinstimmung mit den Verordnungen der gültigen Gesetze, Normen und Vorschriften ausgeführt werden dürfen.

Bei der Planung ihrer Apparaturen hält sich TAU an die für das Produkt anwendbaren Vorschriften (siehe anliegende Konformitätserklärung); von grundlegender Wichtigkeit ist, dass sich auch der Installateur bei der Durchführung der Anlage genauestens an die Vorschriften hält.

Personal, das nicht qualifiziert ist oder die Vorschriften nicht kennt, die für die Kategorie “automatische Türen und Tore” anwendbar sind, darf Installationen und Anlagen keinesfalls ausführen.

Wer sich nicht an die Vorschriften hält, haftet für die Schäden, die von der Anlage verursacht werden können.

Vor der Installation bitte alle Anweisungen genau lesen.

Introduction

Français

Le présent manuel est destiné exclusivement au personnel technique qualifié pour l'installation.

Aucune information contenue dans ce fascicule ne peut être considérée comme intéressante pour l'utilisateur final. Ce manuel est joint à l'armoire de commande K580M, il ne doit donc pas être utilisé pour des produits différents !

Recommandations importantes :

Couper l'alimentation électrique de l'armoire avant d'y accéder.

L'armoire de commande K580M est destinée à la commande d'un motoréducteur électromécanique pour l'automatisation de portails et de portes.

Toute autre utilisation est impropre et donc interdite par les normes en vigueur.

Nous nous devons de rappeler que l'automatisation que vous vous apprêtez à exécuter est classée comme "construction d'une machine" et rentre donc dans le domaine d'application de la Directive Européenne 89/392 CEE (Directive Machines).

Cette directive, dans ses grandes lignes, prévoit que :

- l'installation doit être exécutée exclusivement par du personnel qualifié et expert ;
- qui effectue l'installation devra procéder au préalable à "l'analyse des risques" de la machine;
- l'installation devra être faite dans les "règles de l'art", c'est-à-dire en appliquant les normes;
- l'installateur devra remettre au propriétaire de la machine la "déclaration de conformité".

Il est donc clair que l'installation et les éventuelles interventions de maintenance doivent être effectuées exclusivement par du personnel professionnellement qualifié, conformément aux prescriptions des lois, normes ou directives en vigueur.

Dans le projet de ses appareils, TAU respecte les normes applicables au produit (voir la déclaration de conformité jointe) ; il est fondamental que l'installateur lui aussi, lorsque qu'il réalise l'installation, respecte scrupuleusement les normes.

Tout personnel non qualifié ou ne connaissant pas les normes applicables à la catégorie des "portails et portes automatiques" doit absolument s'abstenir d'effectuer des installations.

Qui ne respecte pas les normes est responsable des dommages que l'installation pourra causer!

Nous conseillons de lire attentivement toutes les instructions avant de procéder à l'installation.

Introducción

Español

Este manual está destinado sólo al personal técnico cualificado para la instalación. Ninguna información contenida en este manual puede ser considerada interesante para el usuario final. Este manual acompaña a la central K580M; por lo tanto, ¡no debe utilizarse para otro tipo de producto!

Advertencias importantes:

Corte la alimentación de red a la tarjeta antes de acceder a ella.

La central K580M está destinada al accionamiento de un motorreductor electromecánico para la automatización de cancelas, puertas y portones.

Cualquier otro uso es considerado inadecuado y, por consiguiente, está prohibido por las normativas vigentes.

Es nuestro deber recordarle que la automatización que está por realizar está clasificada como «construcción de una máquina» y, por consiguiente, entra dentro del campo de aplicación de la directiva europea 89/392 CEE (Directiva de máquinas).

Dicha normativa, en los puntos fundamentales, prevé que:

- la instalación debe ser efectuada sólo por personal cualificado y experto;
- la persona que efectúe la instalación deberá analizar preventivamente los riesgos de la máquina;
- la instalación deberá ser hecha según las reglas del arte, es decir aplicando las normas;
- por último, habrá que expedir al dueño de la máquina la «declaración de conformidad».

Por consiguiente, es evidente que la instalación y los posibles trabajos de mantenimiento deben ser efectuados por personal cualificado, de acuerdo con cuanto previsto por las leyes, normas y directivas vigentes.

Durante el diseño de sus equipos, TAU respeta las normativas aplicables al producto (véase la declaración de conformidad adjunta); también es fundamental que el instalador, al realizar la instalación, respete escrupulosamente las normas.

Personal no cualificado, o que no conozca las normativas aplicables a la categoría de las «cancelas y puertas automáticas», debe abstenerse de efectuar instalaciones.

¡Quien no respeta las normativas es responsable de los daños que la instalación podría provocar!

Se aconseja leer con atención todas las instrucciones antes de proceder con la instalación.

INSTALLAZIONE

Prima di procedere assicurarsi del buon funzionamento della parte meccanica. Verificare inoltre che il gruppo motoriduttore sia stato installato correttamente seguendo le relative istruzioni. Eseguiti questi controlli, assicurarsi che il motoriduttore non abbia un assorbimento durante il movimento superiore a 3 A (per un corretto funzionamento del quadro di comando).

L'INSTALLAZIONE DELL'APPARECCHIATURA DEVE ESSERE EFFETTUATA "A REGOLA D'ARTE" DA PERSONALE QUALIFICATO COME DISPOSTO DALLA LEGGE 46/90.

NB : si ricorda l'obbligo di mettere a massa l'impianto nonché di rispettare le normative sulla sicurezza in vigore in ciascun paese.

LA NON OSSERVANZA DELLE SOPRAELENCAE ISTRUZIONI PUÒ PREGIUDICARE IL BUON FUNZIONAMENTO DELL'APPARECCHIATURA E CREARE PERICOLO PER LE PERSONE, PERTANTO LA "CASA COSTRUTTRICE" DECLINA OGNI RESPONSABILITÀ PER EVENTUALI MALFUNZIONAMENTI E DANNI DOVUTI ALLA LORO INOSSERVANZA.

INSTALLATION

Before proceeding, make sure the mechanical components work correctly. Also check that the gear motor assembly has been installed according to the instructions. Then make sure that the power consumption of the gear motor is not greater than 3A (otherwise the control panel may not work properly).

THE EQUIPMENT MUST BE INSTALLED "EXPERTLY" BY QUALIFIED PERSONNEL AS REQUIRED BY LAW.

NB : it is compulsory to earth the system and to observe the safety regulations that are in force in each country.

IF THESE ABOVE INSTRUCTIONS ARE NOT FOLLOWED IT COULD PREJUDICE THE PROPER WORKING ORDER OF THE EQUIPMENT AND CREATE HAZARDOUS SITUATIONS FOR PEOPLE. FOR THIS REASON THE "MANUFACTURER" DECLINES ALL RESPONSIBILITY FOR ANY MALFUNCTIONING AND DAMAGES THUS RESULTING.

INSTALLATION

Bevor man weitermacht, den korrekten Betrieb des mechanischen Teils überprüfen und kontrollieren, ob der Getriebemotor richtig nach den jeweiligen Anweisungen installiert ist. Nachdem diese Kontrollen ausgeführt sind, muss sichergestellt werden, dass der Getriebemotor nicht mehr als 3A Stromaufnahme hat (für den korrekten Betrieb der Steuertafel).

DAS GERÄT MUSS GEMÄß GESETZ 46.90 FACHGERECHT VON QUALIFIZIERTEM PERSONAL INSTALLIERT WERDEN.

N.B.: Bitte beachten Sie, dass die Erdung der Anlage und die Einhaltung der in jedem Land gültigen Sicherheitsvorschriften Pflicht ist.

DAS NICHTEINHALTEN DER OBEN ANGEFÜHRTEN ANLEITUNGEN KANN DEN EINWANDFREIEN BETRIEB DES GERÄTS BEEINTRÄCHTIGEN UND GEFAHREN FÜR PERSONEN HERVORRUFEN. DER HERSTELLER HAFTET DAHER NICHT FÜR BETRIEBSSTÖRUNGEN UND SCHÄDEN, DIE AUF DAS NICHTEINHALTEN DER ANLEITUNGEN ZURÜCKZUFÜHREN SIND.

INSTALLATION

Avant de procéder, s'assurer du bon fonctionnement de la partie mécanique. Vérifier en outre que le groupe opérateur a été correctement installé en suivant les instructions correspondantes. Une fois que ces contrôles ont été effectués, s'assurer que l'absorption de l'opérateur ne dépasse pas 3A (pour un fonctionnement correct de l'armoire de commande).

L'INSTALLATION DE L'EQUIPEMENT DOIT ETRE REALISEE "SELON LES REGLES DE L'ART" PAR LE PERSONNEL COMPETENT AYANT LES QUALITES REQUISES PAR LA LOI.

N.B.: nous rappelons l'obligation de mettre l'installation à la terre et de respecter les normes de sécurité en vigueur dans le pays d'installation.

LA NON OBSERVATION DES INSTRUCTIONS POURRAIT COMPROMETTRE LE BON FONCTIONNEMENT DE L'APPAREILLAGE ET CREER UN DANGER POUR LES PERSONNES, PAR CONSEQUENT LA MAISON DECLINE TOUTE RESPONSABILITE POUR D'EVENTUELLES DETERIORATIONS DUES A UNE UTILISATION NON APPROPRIEE OU NON CONFORME AU MODE D'EMPLOI.

INSTALACIÓN

Antes de continuar, asegúrese de que la parte mecánica funcione bien. También controle que el grupo motorreductor esté instalado correctamente siguiendo las instrucciones respectivas. Una vez concluidos los controles, verifique que la absorción del motorreductor no supere 3A (para un funcionamiento correcto del cuadro de mandos).

LA INSTALACIÓN DEL EQUIPO DEBE SER HECHA CORRECTAMENTE POR PERSONAL QUE REÚNA LOS REQUISITOS DISPUESTOS POR LA LEY 46/90.

N.B.: se recuerda que es obligatorio conectar a tierra el equipo y respetar las normas de seguridad vigentes en cada país.

LA INOBSERVANCIA DE LAS INSTRUCCIONES ANTEDICHAS PUEDE PERJUDICAR EL FUNCIONAMIENTO CORRECTO DEL EQUIPO Y CONSTITUIR UN PELIGRO PARA LAS PERSONAS; EL "FABRICANTE" NO SE CONSIDERA RESPONSABLE POR POSIBLES PROBLEMAS DE FUNCIONAMIENTO Y DAÑOS QUE DE ELLOS SE DERIVEN.

SCHEDA DI COMANDO PER UN MOTORE 230 Vac

- LOGICA CON MICROPROCESSORE
- STATO DEGLI INGRESSI VISUALIZZATO DA LEDs
- PROTEZIONE INGRESSO LINEA CON FUSIBILE
- CIRCUITO DI LAMPEGGIO INCORPORATO
- RADIO RICEVITORE 433,92 MHz INTEGRATO A 2 CANALI (CH)
- TEMPO DI LAVORO FISSO A 120 sec.
- RILEVAMENTO AUTOMATICO DELLA FREQUENZA DI ALIMENTAZIONE (50 o 60 Hz)
- CONTROLLO DELLA COPPIA MOTORE E RILEVAMENTO OSTACOLI TRAMITE ENCODER
- RALLENTAMENTO REGOLABILE

ATTENZIONE:

- **non utilizzare cavi unifilari (a conduttore unico), es. quelli citofonici, al fine di evitare interruzioni sulla linea e falsi contatti;**
- **non riutilizzare vecchi cavi preesistenti.**

COLLAUDO

A collegamento ultimato:

- ➔ I Leds verdi devono essere tutti accesi (corrispondono ciascuno ad un ingresso Normalmente Chiuso). Si spengono solo quando sono interessati i comandi ai quali sono associati.
- ➔ I Leds rossi dei comandi di apertura devono essere tutti spenti (corrispondono ciascuno ad un ingresso Normalmente Aperto) si accendono solo quando sono interessati i comandi ai quali sono associati; il Led rosso DL8 deve essere acceso fisso.

CARATTERISTICHE TECNICHE

Alimentazione scheda	230 Vac - 50 Hz
Potenza nominale	400 W
Fusibile rapido protezione alimentazione ingresso 230 Vac (F1 - 5x20)	F 3,15 A
Tensione circuiti alimentazione motore	230 Vac
Tensione alimentazione circuiti dispositivi ausiliari	24 Vac
Fusibile rapido protezione ausiliari 24 V ac (F2 - 5x20)	F 500 mA
Temperatura di funzionamento	-20 °C ÷ +70 °C
Grado di protezione del contenitore	IP 44

LED DI DIAGNOSI

DL1 (PHOTO)	led verde di segnalazione FOTOCELLULA
DL2 (SENSITIVE EDGE)	led verde di segnalazione BORDO SENSIBILE
DL3 (CLOSE LIMIT SWITCH)	led verde di segnalazione FINECORSA IN CHIUSURA
DL4 (OPEN LIMIT SWITCH)	led verde di segnalazione FINECORSA IN APERTURA
DL5 (STOP)	led verde di segnalazione pulsante STOP
DL6 (PEDESTRIAN)	led rosso di segnalazione pulsante PEDONALE
DL7 (OPEN/CLOSE)	led rosso di segnalazione pulsante APRE/CHIUDE
DL8 (RADIO CONTROLS)	led rosso di segnalazione programmazione RADIOCOMANDI

COLLEGAMENTI ALLA MORSETTIERA

- 1 - 2 - 3 (**Power supply**) ingresso ALIMENTAZIONE 230 Vac 50Hz (115 Vac 60 Hz). 1= NEUTRO, 2= TERRA, 3= FASE;
- 4 - 5 (**Flashing light**) uscita LAMPEGGIANTE 230 Vac 50 W max. Il segnale fornito è già opportunamente modulato per l'uso diretto. La frequenza di lampeggio è doppia in fase di chiusura; 4= 230 Vac, 5= 0 Vac;
- 6 - 9 (**Open/Close**) ingresso pulsante APRE/CHIUDE (contatto Normalmente Aperto);
- 7 - 9 (**Pedestrian**) ingresso pulsante PEDONALE (contatto Normalmente Aperto);
- 8 - 9 (**Stop**) ingresso pulsante STOP (contatto Normalmente Chiuso);
- 10 - 11 (**Fixed safety edge**) ingresso BORDO SENSIBILE (Bordo sensibile resistivo o costa fissa); Funziona solo durante la fase di apertura e provoca la fermata temporanea del cancello e una parziale richiusura dello stesso per circa 20 cm. liberando così l'eventuale ostacolo (10= Comune).
- N.B. Se si collega un bordo sensibile resistivo porre il dip-switch nr 12 in ON; Se si collega una costa fissa con contatto NC porre il dip-switch nr 12 in OFF;**
- 10 - 12 (**Photocell**) ingresso FOTOCELLULE O DISPOSITIVI DI SICUREZZA attivi in chiusura (contatto Normalmente Chiuso); il loro intervento, in fase di chiusura provoca l'arresto seguito dalla totale riapertura del cancello, in fase di apertura provoca la fermata temporanea del cancello fino a rimozione dell'ostacolo rilevato (solo se programmato dip switch nr. 3 in ON), (10= Comune). Nel caso di più dispositivi di sicurezza, collegare tutti i contatti NC **IN SERIE**.
- N.B. Il trasmettitore della fotocellula deve sempre essere alimentato dai morsetti nr 13 - 15, in quanto su di esso si effettua la verifica del sistema di sicurezza (Fototest). Per eliminare la verifica del sistema di sicurezza, o quando non si usano le fotocellule, porre il dip-switch nr 6 in OFF. Se il fototest non va a buon fine, la centralina non funziona;**
- 13 - 14 (**Photocell RX - 24 Vac**) uscita 24 Vac 10 W per l'ALIMENTAZIONE DELLE RX ED EVENTUALI ALTRI TX DELLE FOTOCELLULE, RICEVITORI ESTERNI, etc; collegare max. n° 3 coppie di fotocellule. 13= 0 Vac, 14= 24 Vac;
- 13 - 15 (**Photocell TX**) uscita 24 Vac 10 W per l'ALIMENTAZIONE DEL TX DELLE FOTOCELLULE (solo quello che effettua il Fototest) max. nr. 1 trasmettitore fotocellule. 13= 0 Vac, 15= 24 Vac;
- 16 - 17 (**Gate open warning light**) uscita per SPIA CANCELLO APERTO 24 Vac - max. 3 W; durante l'apertura del cancello la spia lampeggia lentamente, a cancello aperto resta accesa e durante la chiusura lampeggia a velocità doppia. 16= 0 Vac, 17= 24 Vac;
- 18 - 19 (**2nd radio channel**) uscita 2° CANALE RADIO (il suo funzionamento dipende dai dip-switch nr 7 - 8) da utilizzarsi per aprire/chiedere un altro cancello o per comandare le luci del giardino, o per la funzione "ILLUMINAZIONE DI ZONA";
- 20 - 21 (**Antenna**) Ingresso antenna per RX 433,92 MHz incorporata; 20= MASSA, 21= SEGNALE;
- M1** innesto rapido per connessione FINE CORSA (contatti Normalmente Chiusi). Arancio= FineCorsaChiusura (**CLS**), rosso= FineCorsaApertura (**OLS**), grigio= Comune (**COM**);
- M2** innesto rapido per connessione ENCODER. Blu= 0 Vcc (**GND**), marrone= 5 Vcc (**+5V**), bianco= SEGNALE ENCODER (**ENC**);
- FS1 - FS2** faston per connessione CONDENSATORE di spunto del motore;
- M3** innesto rapido per connessione MOTORE monofase 230 Vac comune= BLU (**M-COM**); fase chiusura= MARRONE (**M-CL**); fase apertura= NERO (**M-OP**).

TRIMMER

FR. Regolazione coppia motore. Regolare il trimmer per una spinta del cancello atta a garantire il funzionamento, facendo attenzione a non superare quella consentita dalle norme in uso (EN 12453). **Ruotando il trimmer in senso orario (+) si aumenta la coppia motore, viceversa, ruotandolo in senso antiorario (-), diminuisce.**

RALL. regolazione rallentamento: da 0 a 150 cm circa prima del fincorsa;
Nota: prima di impostare il rallentamento, l'automazione deve eseguire una manovra completa di apertura e chiusura.

T.C.A. Regolazione tempo di richiusura automatica da 5 a 120 secondi.

Dip switch

1 on: ad apertura completata, la chiusura del cancello è automatica trascorso un tempo impostato sul trimmer T.C.A.;

off: la chiusura necessita di un comando manuale;

2 on: ad automazione funzionante, una sequenza di comandi di apertura/chiusura induce il cancello ad una APERTURA-CHIUSURA-APERTURA-CHIUSURA, etc. (vedi anche dip switch 4);

off: nelle stesse condizioni, la stessa sequenza di comandi di apertura/chiusura induce il cancello ad una APERTURA-STOP-CHIUSURA-STOP-APERTURA-STOP, etc. (funzione passo-passo);

3 on: durante la fase di apertura la fotocellula interviene arrestando il cancello fino a rimozione dell'ostacolo rilevato. Alla rimozione dell'ostacolo il cancello riprende l'apertura;

off: durante la fase di apertura la fotocellula non interviene;

4 on: funzione NO-REVERSE attiva; il cancello ignora i comandi di chiusura durante l'apertura e l'inversione di marcia avviene solo in fase di chiusura;

off: azionando il pulsante apre-chiude avremo una inversione di marcia anche in fase di apertura;

5 on: la funzione prelampeggio è abilitata;

off: la funzione prelampeggio è disabilitata;

6 on: la funzione "verifica delle fotocellule" è inserita;

off: la funzione "verifica delle fotocellule" è disinserita. **N.B.: da utilizzare quando non si usano le fotocellule;**

7 - 8 funzionamento 2° CANALE RADIO (morsetti nr 18 - 19)

Dip 7	Dip 8	Funzione
OFF	OFF	<i>Contatto cancello aperto:</i> il contatto si attiva all'apertura del cancello, rimane attivo durante il tempo di apertura, durante il TCA e durante la richiusura. Si disattiva una volta che il cancello ha completato la chiusura.
OFF	ON	<i>Funzione bistabile attiva:</i> all' impulso del radiocomando il contatto si attiva e rimane tale fino al successivo impulso.
ON	OFF	<i>Funzione monostabile attiva 2 sec.:</i> all' impulso del radiocomando il contatto si attiva e rimane tale per 2 sec.
ON	ON	<i>Funzione monostabile attiva 180 sec.:</i> all' impulso del radiocomando il contatto si attiva e rimane tale per 180 sec.

9 on: la funzione rallentamento è inserita e può essere regolata agendo sul trimmer RALL.;

off: la funzione rallentamento è esclusa;

10 on: funzionamento per anta con apertura verso sinistra;

off: funzionamento per anta con apertura verso destra;

11 on: ENCODER inserito: funzione rilevamento ostacoli tramite encoder attiva (agire sul trimmer FR per regolare la sensibilità sull'ostacolo);

off: ENCODER escluso;

12 on: BORDO SENSIBILE RESISTIVO (morsetto nr 11);

off: COSTA FISSA (contatto NC - morsetto nr 11).

Funzione orologio: è possibile utilizzare un timer (esempio settimanale) collegato all'ingresso del pulsante apre-chiude per mantenere aperto il cancello in determinate fasce orarie e permetterne poi la richiusura automatica.

N.B. Il cancello rimane aperto finchè l'ingresso Ap/Ch rimane impegnato.

Funzione "solo Apre": ponendo il dip 1 ed il dip 4 in ON, l'ingresso Ap/Ch funzionerà solo come comando di apertura, mentre il cancello chiuderà esclusivamente una volta trascorso il tempo di chiusura automatica.

Funzione "contatto cancello aperto": ponendo il dip 7 ed il dip 8 in OFF, il 2° ch radio (morsetti nr 18 - 19) funzionerà da contatto pulito che indica quando il cancello è aperto. È possibile utilizzare questa funzione per collegare una "ILLUMINAZIONE DI ZONA" o come segnalazione di cancello aperto.

RADIO RICEVITORE 433.92 MHz INTEGRATO

Il radio ricevitore può apprendere fino ad un max di 30 codici a dip-switches (TXD2, TXD4, BUG2, BUG4, SLIM, SLIM-C) o rolling code (BUG2R, BUG4R, SLIM-R) da impostare liberamente su due canali.

Il primo canale comanda direttamente la scheda di comando per l'apertura dell'automazione; il secondo canale comanda un relè per un contatto pulito N.A. in uscita (morsetti nr 18 e 19, max 24 Vac, 1 A).

La modalità di apprendimento (dip-switches o rolling code) viene determinata dal primo radiocomando e rimarrà la stessa fino alla cancellazione totale di tutti i codici di entrambi i canali.

APPRENDIMENTO RADIOCOMANDI

P1 = APRE/CHIUDE

P2 = 2° canale

- 1_ premere brevemente il tasto P1 se si desidera associare un radiocomando alla funzione APRE/CHIUDE;
- 2_ il led DL8 si spegne per indicare la modalità di apprendimento dei codici (se non viene immesso nessun codice entro 10 secondi, la scheda esce dalla modalità di programmazione);
- 3_ premere il tasto del radiocomando che si desidera utilizzare;
- 4_ il led DL8 si riaccende per segnalare l'avvenuta memorizzazione (se ciò non accade, attendere 10 secondi e riprendere dal punto 1);
- 5_ se si desidera memorizzare altri radiocomandi, ripetere la procedura dal punto 1 fino ad un massimo di 30 trasmettitori;
- 6_ se si desidera effettuare la memorizzazione sul 2° canale, ripetere la procedura dal punto 1 utilizzando il tasto P2 anziché il tasto P1;
- 7_ se si desidera uscire dalla modalità di apprendimento senza memorizzare un codice, premere brevemente il tasto P1 o il tasto P2.

N.B.: nel caso di raggiungimento del nr massimo di radiocomandi (nr 30), il led DL8 inizierà a lampeggiare velocemente per circa 3 secondi senza però eseguire la memorizzazione.

PROGRAMMAZIONE REMOTA TRAMITE SLIM-R e BUG-R

Con la nuova versione di software V 2.xx è possibile eseguire l'apprendimento remoto della nuova versione di radiocomandi SLIM-R e BUG-R, ossia senza agire direttamente sui tasti di programmazione della ricevente.

Sarà sufficiente disporre di un radiocomando già programmato nella ricevente per poter aprire la procedura di programmazione remota dei nuovi radiocomandi, programmati tramite TAUPROG. Seguire la procedura riportata sulle istruzioni del radiocomando SLIM-R e BUG-R.

CANCELLAZIONE RADIOCOMANDI

- 1_ tenere premuto per 3 secondi ca. il tasto P1 al fine di cancellare tutti i radiocomandi ad esso associati;
- 2_ il led DL8 inizia a lampeggiare lentamente per indicare che la modalità di cancellazione è attivata;
- 3_ tenere premuto nuovamente il tasto P1 per 3 secondi;
- 4_ il led DL8 si spegne per 3 secondi ca. per poi riaccendersi fisso ad indicare l'avvenuta cancellazione;
- 5_ riprendere la procedura dal punto 1 utilizzando il tasto P2 per cancellare tutti i radiocomandi ad esso associati;
- 6_ se si desidera uscire dalla modalità di cancellazione senza memorizzare un codice, premere brevemente il tasto P1 o il tasto P2.

ATTENZIONE: Se si desidera memorizzare un nuovo tipo di telecomando (es: da dip-switches a rolling code o viceversa) è necessario cancellare entrambi i canali.

MALFUNZIONAMENTI: POSSIBILI CAUSE E RIMEDI

1_ L'automazione non parte

- a_ Verificare con lo strumento (Multimetro) la presenza dell'alimentazione 230Vac;
- b_ Verificare che i contatti N.C. della scheda siano effettivamente normalmente chiusi (5 led verdi accesi) e che i led rossi dei comandi di apertura siano spenti;
- c_ Verificare che il led rosso DL8 sia acceso fisso;
- d_ Impostare il dip 6 (fototest) su OFF;
- e_ Controllare con lo strumento (Multimetro) che i fusibili siano integri.

2_ Il radiocomando ha poca portata

- a_ Controllare che il collegamento della massa e del segnale dell'antenna non sia invertito;
- b_ Non eseguire giunzioni per allungare il cavo dell'antenna;
- c_ Non installare l'antenna in posizioni basse o in posizioni nascoste dalla muratura o dal pilastro;
- d_ Controllare lo stato delle pile del radiocomando.

3_ Il cancello si apre al contrario

- a_ Invertire la posizione del dip-switch nr. 10, dopo aver tolto l'alimentazione al quadro di comando.

CONTROL PANEL FOR ONE 230 Vac MOTOR

- MICROPROCESSOR-CONTROLLED LOGIC
- INPUT STATUS LED'S
- LINE INPUT FUSE
- BUILT-IN FLASHING LIGHT CIRCUIT
- 433.92 MHz 2 CHANNEL BUILT-IN RADIO RECEIVER (CH)
- OPERATING TIME FIXED AT 120 sec.
- AUTOMATIC DETECTION OF THE FEEDING FREQUENCY (50 or 60 Hz)
- MOTOR TORQUE CONTROL AND OBSTACLE DETECTION BY MEANS OF ENCODER
- ADJUSTABLE DECELERATION

ATTENTION:

- do not use single cables (with one single wire), ex. telephone cables, in order to avoid breakdowns of the line and false contacts;
- do not re-use old pre-existing cables.

TESTING

When you have completed the connection:

- ➔ All the green LEDs must be on (each of them corresponds to a Normally Closed input). The go off only when the controls to which they are associated are operated.
- ➔ The red opening command LEDs must all be unlit (each corresponding to a Normally Open input) and illuminate only when the commands they are associated with are given; red LED DL8 must be illuminated steadily.

TECHNICAL CHARACTERISTICS

Power input to board	230 Vac - 50 Hz
Nominal power	400 W
Fast acting fuse for protection of input power supply 230 Vac (F1 - 5x20)	F 3,15 A
Input voltage of motor circuits	230 Vac
Input voltage of auxiliary circuits	24 Vac
Fast acting fuse for protection of auxiliary circuits 24 V dc (F2 - 5x20)	F 500 mA
Working temperature	-20°C ÷ +70°C
Box protected to	IP 44

DIAGNOSTICS LED

DL1 (PHOTO)	PHOTOCELL green LED signal
DL2 (SENSITIVE EDGE)	SENSITIVE EDGE green LED signal
DL3 (CLOSE LIMIT SWITCH)	CLOSE LIMIT SWITCH green LED signal
DL4 (OPEN LIMIT SWITCH)	OPEN LIMIT SWITCH green LED signal
DL5 (STOP)	STOP button green LED signal
DL6 (PEDESTRIAN)	PEDESTRIAN button red LED signal
DL7 (OPEN/CLOSE)	OPEN/CLOSE button red LED signal
DL8 (RADIO CONTROLS)	RADIO CONTROLS programming red led

TERMINAL BOARD CONNECTIONS

- 1 - 2 - 3** (**Power supply**) POWER input 230 Vac 50Hz (115 Vac 60 Hz). 1= NEUTRAL 2= EARTH 3= PHASE;
- 4 - 5** (**Flashing light**) FLASHING LIGHT output 230 Vac 50 W max. The signal is already modulated for direct use. The flashing frequency during closing is double. 4= 230 Vac, 5= 0 Vac;
- 6 - 9** (**Open/Close**) OPEN/CLOSE pushbutton input (Normally Open contact);
- 7 - 9** (**Pedestrian**) PEDESTRIAN pushbutton input (Normally Open contact);
- 8 - 9** (**Stop**) STOP pushbutton input (Normally Closed contact);
- 10 - 11** (**Fixed safety edge**) SENSITIVE EDGE input (resistive sensitive edge or fixed safety edge); Works only when the gate is opening; temporarily stops the gate and partially closes it by about 20 cm in order to allow the obstacle to be removed. (10=Common);
- N.B.** **If a resistive sensitive edge is connected, set dip-switch no. 12 to ON;**
If a fixed safety edge with NC contact is connected, set dip-switch no. 12 to OFF;
- 10 - 12** (**Photocell**) input for PHOTOCELLS OR SAFETY DEVICES active during closure (Normally Closed contact); They stop the gate during closing and totally reopen it; they temporarily stop the gate during opening in order to allow the obstacle to be removed (if dip switch n° 3 set to ON), (10= Common). If there is more than one safety device, connect all the NC contacts ***IN SERIES***.
- N.B.** **The photocell transmitter must always be supplied by terminals no. 13 - 15, since the safety system test (phototest) is carried out on it. To override the testing of the safety system, or when the photocells are not used, set dip-switch no. 6 to OFF. If the phototest is not successful, the control unit will not operate.**
- 13 - 14** (**Photocell RX - 24 Vac**) 24 Vac 10 W output to POWER THE RXs AND ANY OTHER TXs OF PHOTOCELLS THAT ARE PRESENT, EXTERNAL RECEIVERS, etc.; connect a max. of 3 pair of photocells. 13= 0 Vac, 14= 24 Vac;
- 13 - 15** (**Photocell TX**) 24 Vac 10 W POWER output for PHOTOCCELL TX (only the one that performs the Phototest) max. no. 1 photocell transmitter. 13= 0 Vac, 15= 24 Vac;
- 16 - 17** (**Gate open warning light**) GATE OPEN LED output 24 Vac - max. 3 W; during opening of the gate the warning light flashes slowly, when the gate is open it remains steadily illuminated and during closure it flashes twice as fast. 16= 0 Vac, 17= 24 Vac;
- 18 - 19** (**2nd radio channel**) 2nd RADIO CHANNEL output (its operation depends on dip-switches nos. 7 - 8) to be used for opening/closing another gate, for controlling garden lights or for the "ZONE LIGHTING" function;
- 20 - 21** (**Antenna**) 433,92 MHz built-in RX antenna input; 20= EARTH, 21= SIGNAL;
- M1** quick coupling for LIMIT SWITCH connection (Normally Closed contacts). Orange= ClosureLimitSwitch (**CLS**), red= OpeningLimitSwitch (**OLS**), grey= Common (**COM**);
- M2** quick coupling for ENCODER connection. Blue= 0 Vdc (**GND**), brown= 5 Vdc (**+5V**), white= ENCODER SIGNAL (**ENC**);
- FS1 - FS2** faston for motor start-up CAPACITOR connection;
- M3** quick coupling for 230 Vac single-phase MOTOR connection common= BLUE (**M-COM**); closure= BROWN (**M-CL**); opening= BLACK (**M-OP**).

TRIMMER

- FR.** Motor torque adjustment. The trimmer is set to provide sufficient thrust to work the gate without exceeding the limits established by current standards (EN 12453). ***Turning the trimmer clockwise (+) increases the motor torque, turning it anticlockwise (-) reduces it.***
- RALL.** Deceleration adjustment: from 0 to 150 cm before the limit switch;
Note: the automation must perform a complete opening and closing manoeuvre before setting the deceleration.
- T.C.A.** Automatic closing time adjustment from 5 to 120 seconds.

Dip switch

- 1 on:** after opening, the gate automatically closes when the delay set on the T.C.A. trimmer expires.
off: automatic closing disabled.
 - 2 on:** with automatic closing enabled, a sequence of open/close commands causes the gate to OPENCLOSE-OPEN-CLOSE etc (see also dip switch 4).
off: in the same conditions, the same command sequence causes the gate to OPEN-STOP-CLOSESTOP-OPEN-STOP (step-by-step).
 - 3 on:** during opening, the photocell cuts in to stop the gate until the obstacle is removed. When the obstacle is removed the gate resumes opening;
off: during opening, the photocell does not cut in.
 - 4 on:** NO-REVERSE function activated; the gate ignores the closure commands during opening and reversal of movement occurs only during closure;
off: the open-close pushbutton reverses the direction of movement of the gate even while it is opening.
 - 5 on:** the pre-flashing function enabled.
off: the pre-flashing function disabled.
 - 6 on:** the "photocell test" function is enabled;
off: the "photocell test" function is disabled. **N.B.: to be used when the photocells are not used.**
- 7 - 8** 2nd RADIO CHANNEL operation (terminals no. 18 - 19)

Dip 7	Dip 8	Function
OFF	OFF	<i>Gate contact open:</i> The contact activates on opening the gate and remains active during the open time, during the TCA and during reclosure. It deactivates once the gate has completed its closure movement.
OFF	ON	<i>Bistable function active:</i> the radio control impulse causes the contact to activate and remain active until the subsequent impulse.
ON	OFF	<i>Monostable function active for 2 sec.:</i> the radio control impulse causes the contact to activate and remain active for 2 sec.
ON	ON	<i>Monostable function active for 180 sec.:</i> the radio control impulse causes the contact to activate and remain active for 180 sec.

- 9 on:** the deceleration function is on and can be adjusted by means of the RALL trimmer;
off: the deceleration function is off;
- 10 on:** left-hand leaf opening function;
off: right-hand leaf opening function;
- 11 on:** ENCODER enabled: encoder obstacle detection function activated (use the trimmer FR to adjust the sensitivity to obstacles);
off: ENCODER disabled;
- 12 on:** RESISTIVE SENSITIVE EDGE (terminal no. 11);
off: FIXED EDGE (NC contact – terminal no. 11).

Clock function: a timer can be connected to the open-close pushbutton in order to keep the gate open at certain times during the day, after which it reverts to automatic closing.

N.B. The gate remains open as long as the Op/Ci input continues to be activated.

“Open only” function: setting dip 1 and dip 4 to ON, the Op/Ci input will function solely as an opening command and the gate will close only after the automatic closure time has elapsed.

“Gate contact open” function: setting dip 7 and dip 8 to OFF, the 2nd ch radio (terminals 18 - 19) will act as a no-voltage contact which indicates when the gate is open. This function can be used to connect “ZONE LIGHTING” or as a gate open signal.

433.92 MHz BUILT-IN RADIO RECEIVER

The radio receiver can learn up to a maximum of 30 dip-switches (TXD2, TXD4, BUG2, BUG4, SLIM, SLIM-C) or rolling codes (BUG2R, BUG4R, SLIM-R) which can be set on the two channels as required.

The first channel directly commands the control board for opening the automatic device; the second channel commands a relay for a N.O. no-voltage output contact (terminals 18 and 19, max. 24 Vac, 1 A).

The learning mode (dip-switch or rolling code) is determined by the first radio control device and remains unchanged until all the codes have been cancelled.

LEARNING SYSTEM FOR RADIO CONTROL DEVICES

P1 = OPEN/CLOSE

P2 = 2nd channel

- 1_ press button P1 briefly to associate a radio control device with the OPEN/CLOSE function;
- 2_ LED DL8 turns off to indicate that the code learning mode has been activated (if no code is entered within 10 seconds, the board exits the programming mode);
- 3_ press the button of the relative radio control device;
- 4_ LED DL8 turns on again to indicate that the code has been memorised (if this does not happen, wait 10 seconds and start again from point 1);
- 5_ to memorise codes to other radio control devices, repeat the procedure from point 1 up to a maximum of 30 transmitters;
- 6_ to memorise codes on the 2nd channel, repeat the procedure from point 1 using button P2 instead of P1;
- 7_ to exit the learning mode without memorising a code, press button P1 or P2 briefly.

N.B.: If the maximum number of radio controls is reached (30), the LED DL8 will begin to flash rapidly for about 3 seconds but without performing memorisation.

REMOTE PROGRAMMING BY MEANS OF SLIM-R and BUG-R

With the new version of software V 2.xx it is possible to carry out the remote self-learning of the new version of transmitters SLIM-R and BUG-R, that is without pressing the receiver's programming buttons.

It will be sufficient to have an already programmed transmitter in the receiver in order to start the procedure of remote programming of the new transmitters, programmed by means of TAUPROG. Follow the procedure written on the instructions of the transmitter SLIM-R and BUG-R.

CANCELLING CODES FROM RADIO CONTROL DEVICES

- 1_ keep button P1 pressed for 3 seconds in order to cancel all the associated radio control devices;
- 2_ LED DL8 flashes slowly to indicate that the cancellation mode has been activated;
- 3_ press button P1 again for 3 seconds;
- 4_ LED DL8 turns off for approx. 3 seconds and then remains steady to indicate that the code has been cancelled;
- 5_ repeat the procedure from point 1 using button P2 to cancel all the associated radio control devices;
- 6_ to exit the learning mode without memorising a code, press button P1 or P2 briefly.

ATTENTION: TO memorise a code on a new type of remote control unit (e.g.: from dip-switch to rolling code or vice-versa) both channels must be cancelled.

MALFUNCTIONS: POSSIBLE CAUSES AND SOLUTION

1- The automation does not start

- a- Check there is 230Vac power supply with the multimeter;
- b- Check that the N.C. contacts on the card really are normally closed (5 green LEDs illuminated) and that the red opening command LEDs are turned off;
- c- Check that the red LED DL8 is steadily illuminated;
- d- Set dip 6 (phototest) to OFF;
- e- Check that the fuses are intact with the multimeter.

2- The radio control has very little range

- a- Check that the ground and the aerial signal connections have not been inverted;
- b- Do not make joints to increase the length of the aerial wire;
- c- Do not install the aerial in a low position or behind walls or pillars;
- d- Check the state of the radio control batteries.

3- The gate opens the wrong way

- a_ Invert the position of dip-switch No. 10 after having turned off the power to the control unit.

STEUERSCHALTТАFEL FÜR EIEN 230 Vac MOTOR

- MIKROPROZESSORLOGIK
- STATUSANZEIGE DER EINGÄNGE DURCH LEDs
- SCHUTZ DES LINIENEINGANGS MIT SICHERUNG
- EINGEBAUTER BLINKKREISLAUF
- 433,92 MHz FUNKEMPFÄNGER, EINGEBAUT, 2 KANÄLE (CH)
- ARBEITSZEIT FIX 120 SEK.
- AUTOMATISCHE ERKENNUNG DER VERSORGENGSFREQUENZ (50 oder 60 Hz)
- KONTROLLE DES DREHMOMENTS DES ANTRIEBS UND ERFASSUNG HINDERNISSE DURCH ENCODER
- EINSTELLBARE VERLANGSAMUNG

ACHTUNG:

- **Verwenden Sie keine Leitungen mit einzeldraht wie z.b. bei den Sprechanlagen, um unterbrechungen auf der Linie und zu vermeiden;**
- **Verwenden Sie keine alte vorhandene verkabelung.**

ENDPRÜFUNG

Nach Beendigung der Anschlüsse:

- ➔ müssen alle grünen LEDs leuchten (jede LED entspricht einem gewöhnlich geschlossenen Eingang). Sie schalten erst ab, wenn die Steuervorrichtungen aktiviert sind, mit denen sie kombiniert sind.
- ➔ Die roten Leds der Öffnungssteuerungen müssen alle ausgeschaltet sein (sie entsprechen jeweils einem normalerweise geöffneten Eingang); sie leuchten nur auf, wenn die diesbezüglichen Befehle betroffen sind; das rote Led DL8 muss fest eingeschaltet sein.

TECHNISCHE MERKMALE

Versorgung der Schalt- und Steuertafel	230 Vac - 50 Hz
Höchstleistung	400 W
Schnellsicherung zum Schutz der Eingangsversorgung 230 Vac (F1 - 5x20)	F 3,15 A
Spannung der Motorversorgungskreise	230 Vac
Spannung der Versorgungskreise der Hilfsvorrichtungen	24 Vac
Schnellsicherung zum Schutz der Hilfskreise 24 V dc (F2 - 5x20)	F 500 mA
Betriebstemperatur	-20°C ÷ +70°C
Schutzart des Gehäuses	IP 44

DIAGNOSTICS LED

DL1 (PHOTO)	grüne LED für FOTOZELLE
DL2 (SENSITIVE EDGE)	grüne LED für SICHERHEITSLEISTE
DL3 (CLOSE LIMIT SWITCH)	grüne LED für ENDSCHALTER IN SCHLIEßUNG
DL4 (OPEN LIMIT SWITCH)	grüne LED für ENDSCHALTER IN ÖFFNUNG
DL5 (STOP)	grüne LED für Taste STOPP
DL6 (PEDESTRIAN)	rote LED für Taste GEHFLÜGEL
DL7 (OPEN/CLOSE)	rote LED für Taste AUF/ZU
DL8 (RADIO CONTROLS)	rote Anzeige-LED für FUNKSTEUERUNGEN Programmierung

ANSCHLÜSSE AM KLEMMENBRETT

- 1 - 2 - 3 (**Power supply**) Eingang für die 230 Vac 50Hz VERSORGUNG (115 Vac 60 Hz). 1= NEUTRALPHASE 2= ERDE 3= NEUTRAL;
- 4 - 5 (**Flashing light**) Ausgang für die BLINKLEUCHE, max. 230 Vac 50 W. Das gelieferte Signal ist bereits für den Direktgebrauch moduliert. Die Blinkhäufigkeit ist in der Schließphase doppelt; 4= 230 Vac, 5= 0 Vac;
- 6 - 9 (**Open/Close**) Eingang für die Taste ÖFFNET/SCHLIEßT (normal offener Kontakt);
- 7 - 9 (**Pedestrian**) Eingang FUßGÄNGERTASTE (normal offener Kontakt);
- 8 - 9 (**Stop**) Eingang für die Taste STOP (normal geschlossener Kontakt);
- 10 - 11 (**Fixed safety edge**) Eingang SCHALTLEISTE (Widerstandsschaltleiste oder feste Schaltleiste); Funktioniert nur in Öffnung und verursacht das vorübergehende Anhalten des Tors und ein teilweises Wiederschließen um ca. 20 cm, wodurch ein eventuelles Hindernis frei wird. (10= gemeinsamer Leiter).
- HINWEIS:** Wenn eine Widerstandschaltleiste angeschlossen wird, den Dip-Switch Nr. 12 auf ON stellen;
Wenn eine feste Schaltleiste mit NC-Kontakt angeschlossen wird, den Dip-Switch Nr. 12 auf OFF stellen.
- 10 - 12 (**Photocell**) Eingang PHOTOZELLEN ODER SICHERHEITSVORRICHTUNGEN beim Schließen aktiv (Normalerweise Geschlossener Kontakt); Ihr Ansprechen verursacht in Schließung das Anhalten des Tors, gefolgt von seiner vollständigen Öffnung, und in Öffnung das vorübergehende Anhalten des Tors, bis das wahrgenommene Hindernis beseitigt ist (falls Dip-Switch Nr. 3 auf ON gestellt ist); (10= gemeinsamer Leiter). Im Falle mehrerer Sicherheitsvorrichtungen, müssen alle NC-Kontakte **SERIENGESCHALTET** werden.
- N.B.** Der Fotozellensender muss immer von den Klemmen Nr. 13 - 15 gespeist sein, da die Überprüfung des Sicherheitssystems (Fotozellentest) an ihm erfolgt. Um das Sicherheitssystem nicht zu überprüfen bzw. wenn keine Fotozellen benutzt sind, muss der Dip-Switch Nr. 6 auf OFF gestellt werden. Wenn der Phototest negativ erfolgt, funktioniert das Steuergerät nicht;
- 13 - 14 (**Photocell RX - 24 Vac**) Ausgang 24 Vac 10 W zur SPEISUNG DER RX UND EVENTUELLER ANDERER TX DER PHOTOZELLEN, EXTERNE EMPFÄNGER usw.; max. Nr. 3 Fotozellenpaare anschließen. 13= 0 Vac, 14= 24 Vac.
- 13 - 15 (**Photocell TX**) 24 Vac 10 W Ausgang für die VERSORGUNG DES FOTOZELLESENDERS (nur der, der den Phototest ausführt) max. Nr. 1 Fotozellensender. 13= 0 Vac, 15= 24 Vac.
- 16 - 17 (**Gate open warning light**) während der Öffnung des Tors, blinkt die Meldeleuchte langsam, bei geöffnetem Tor bleibt sie eingeschaltet und während des Schließens blinkt sie mit doppelter Geschwindigkeit. 16= 0 Vac, 17= 24 Vac;
- 18 - 19 (**2nd radio channel**) Ausgang 2. FUNKKANAL (seine Funktion hängt von den Dip-Switchs 7 und 8 ab), der zur Öffnung/Schließen eines anderen Tors verwendet wird oder um die Gartenbeleuchtung oder für die Funktion „ZONENBELEUCHTUNG“ zu steuern.
- 20 - 21 (**Antenna**) Eingang für 433,92 MHz Antenne mit eingebautem Empfänger. 20= MASSE, 21= SIGNAL;
- M1** Schnellkupplung für den Anschluss des ENDSCHALTERS (Normalerweise Geschlossene Kontakte). Orange= EndschalterSchließen (**CLS**), rot= EndschalterÖffnen (**OLS**), grau= Gemeinsam (**COM**);
- M2** Schnellkupplung für Anschluss ENCODER. Blau= 0 Vcc (**GND**), braun= 5 Vcc (**+5V**), weiß= SIGNAL ENCODER (**ENC**);
- FS1 - FS2** Faston für Anschluss KONDENSATOR Motorenanlauf;
- M3** Schnellkupplung für Anschluss MOTOR Einphase 230 Vac – gemeinsam = BLAU (**M-COM**); Schließphase = BRAUN (**M-CL**); Öffnungsphase = SCHWARZ (**M-OP**).

TRIMMER

FR. Einstellung des Drehmoments des Motors. Den Trimmer so einstellen, dass die Bewegung des Tors durch den Schub gewährleistet ist, dabei aber nicht den laut Vorschriften zulässigen Schub überschreiten (EN 12453). **Den Trimmer im Uhrzeigersinn drehen (+), somit wird der Drehmoment des Antriebs erhöht, gegen den Uhrzeigersinn (-) wird er verringert.**

RALL. Einstellung der Verlangsamung: von 0 bis 150 cm vor dem Endschalter;
Bitte bemerken: bevor die Verlangsamung eingestellt wird, muss die Automatisierung eine vollständige Öffnung und Schließung ausführen.

T.C.A. Einstellung der automatischen Wiederschließzeit von 5 bis 120 Sekunden.

Dip switch

- 1 **on:** nach der vollständigen Öffnung erfolgt die Schließung des Tors nach der mit Trimmer T.C.A. eingestellten Zeit auf automatische Weise.
off: die automatische Wiederschließung ist abgeschaltet.
- 2 **on:** unter denselben Bedingungen verursacht dieselbe Reihe an Steuerbefehle ÖFFNUNG-SCHLIEßUNG-ÖFFNUNG-SCHLIEßUNG, usw (siehe auch Dip-Switch Nr. 4).
off: bei funktionierender Automatisierung verursacht eine Reihe Auf-Zu-Steuerbefehlen ÖFFNUNG-STOPSCHLIEßUNG-STOP-ÖFFNUNG-STOP (Funktion Schrittbetrieb).
- 3 **on:** die Fozozelle spricht in Öffnung an und hält das Tor bis zur Entfernung des wahrgenommenen Hindernisses an. Nach Entfernung des Hindernisses nimmt das Tor die Öffnung wieder auf;
off: die Fozozelle spricht in Öffnung nicht an und verhält sich in Schließung.
- 4 **on:** Funktion NO-REVERSE aktiv; das Tor ignoriert die Schließsteuerungen während des Öffnens und die Bewegungsumkehrung erfolgt nur in der Schließphase.
off: durch die Betätigung der Taste Öffnet/Schließt erfolgt eine Umkehrung des Laufs auch in Öffnung.
- 5 **on:** Die Funktion Vorwarnung ist aktiviert.
off: Die Funktion Vorwarnung ist deaktiviert.
- 6 **on:** die Funktion „Fotozellentest“ ist eingeschaltet;
off: die Funktion „Fotozellentest“ ist abgeschaltet. **N.B.: nur verwenden, wenn die Fotozellen benutzt sind;**
- 7 - 8 Betrieb des 2. FUNKKANAL (Klemmen Nr. 18 - 19);

Dip 7	Dip 8	Funktion
OFF	OFF	<i>Kontakt Tor auf:</i> Der Kontakt wird bei der Öffnung des Tors aktiviert, bleibt während der Öffnungszeit, während des TCA und während des erneuten Schließens aktiv. Er wird deaktiviert, nachdem das Tor die Schließbewegung beendet hat.
OFF	ON	<i>Aktive Bistable-Funktion:</i> Bei Erhalt des Impulses der Funksteuerung wird der Kontakt aktiviert und bleibt bis zum folgenden Impuls in diesem Zustand.
ON	OFF	<i>2 Sek. Aktive monostabile Funktion:</i> Bei Erhalt der Funksteuerung wird der Kontakt aktiviert und bleibt 2 Sek. in diesem Zustand.
ON	ON	<i>180 Sek. aktive monostabile Funktion:</i> Bei Erhalt der Funksteuerung wird der Kontakt aktiviert und bleibt 180 Sek. in diesem Zustand.

- 9 **on:** die Funktion Verlangsamung ist eingeschaltet und kann mit Trimmer RALL geregelt werden;
off: die Funktion Verlangsamung ist ausgeschaltet;
- 10 **on:** Betrieb für Torflügel mit Öffnung nach links;
off: Betrieb für Torflügel mit Öffnung nach rechts;
- 11 **on:** ENCODER eingeschaltet: Funktion Erfassung Hindernisse über Encoder aktiv (auf den Trimmer FR einwirken, um die Empfindlichkeit gegenüber dem Hindernis einzustellen);
off: ENCODER ausgeschaltet;
- 12 **on:** WIDERSTANDSSCHALTLEISTE (Klemme Nr. 11);
off: FESTE SCHALTLEISTE (Kontakt NC – Klemme Nr. 11).

Timerfunktion: Ein Timer kann am Eingang der Taste Öffnet-Schließt angeschlossen werden, so dass das Tor zu bestimmten Tageszeiten geöffnet bleibt und dann automatisch geschlossen wird.

HINWEIS: Das Tor bleibt geöffnet, bis der Eingang Ap/CH aktiviert ist.

Funktion „nur Öffnen“: Wenn Dip 1 und 4 auf ON gestellt werden, funktioniert der Eingang Ap/Ch nur als Öffnungssteuerung, während das Tor erst geschlossen wird, nachdem die automatische Schließzeit beendet ist.

Funktion „Kontakt Tor auf“: Wenn Dip 7 und 8 auf OFF gestellt werden, funktioniert der 2. Funkkanal (Klemmen Nr. 18 – 19) nur als potentialfreier Kontakt, der anzeigt, wenn das Tor geöffnet ist. Diese Funktion kann verwendet werden, um eine „ZONENBELEUCHTUNG“ anzuschließen oder als Anzeige geöffnetes Tor.

EINGEBAUTER 433.92 MHZ FUNKEMPFÄNGER

Der Funkempfänger kann bis zu max. 30 Dip-Switch-Codes (TXD2, TXD4, BUG2, BUG4, SLIM, SLIM-C) oder Rolling Codes (BUG2R, BUG4R, SLIM-R) erlernen, die beliebig an den beiden Kanälen einzustellen sind.

Der erste Kanal steuert die Steuerkarte zur Öffnung der Automatisierung direkt, der zweite Kanal steuert ein Relais für einen im Ausgang potentialfreien NO-Kontakt (Klemmen Nr. 18 und 19, max 24 Vac, 1 A).

Der Erlernungsmodus (Dip-Switches oder Rolling Code) wird durch die erste Funksteuerung bestimmt und bleibt so, bis alle Codes gelöscht werden.

ERLERNUNG DER FUNKSTEUERUNGEN

P1 = ÖFFNET/SCHLIEßT

P2 = 2. Kanal

- 1_ kurz auf Taste P1 drücken, wenn man einer Funksteuerung die Funktion ÖFFNET/SCHLIEßT zuordnen will;
- 2_ die LED DL8 erlischt, um anzuzeigen, dass man sich im Modus Codeerlernung befindet (wird innerhalb von 10 Sekunden kein Code eingegeben, so geht die Steuerkarte aus der Programmierung heraus);
- 3_ auf die Taste der Funksteuerung drücken, die man benutzen will;
- 4_ die LED DL8 leuchtet wieder auf, um die erfolgte Speicherung anzuzeigen (andernfalls 10 Sekunden warten und ab Punkt 1 wiederholen);
- 5_ wenn man andere Funksteuerungen speichern will, das Verfahren ab Punkt 1 wiederholen, bis zu max. 30 Sendern;
- 6_ wenn man die Speicherung am 2. Kanal ausführen will, das Verfahren ab Punkt 1 wiederholen, aber statt Taste P1 die Taste P2 verwenden;
- 7_ wenn man den Erlernungsmodus ohne Speichern eines Codes verlassen will, kurz auf Taste P1 oder P2 drücken.

HINWEIS: Wenn die Höchstzahl der Funksteuerungen (30) erreicht wird, beginnt die Led DL8 schnell ca. 3 Sekunden lang zu blinken, ohne jedoch die Speicherung vorzunehmen.

FERNPROGRAMMIERUNG MITTELS SLIM-R und BUG-R

Mit der neuen Version von Software V 2.xx ist es möglich, die Fernselbstlernung der neuen Version von Handsendern SLIM-R und BUG-R auszuführen, d.h. ohne der Programmierungstasten des Empfängers zu drücken.

Es wird genügend sein, einen schon programmierten Handsender im Empfänger zu haben, um die Fernprogrammierung der neuen und mittels TAUPROG programmierten Handsender zu starten. Die auf den Anleitungen von Handsender SLIM-R und BUG-R geschriebene Prozedur folgen.

LÖSCHEN VON FUNKSTEUERUNGEN

- 1_ ca. 3 Sekunden lang auf Taste P1 drücken, um alle ihr zugeordneten Funksteuerungen zu löschen;
- 2_ die LED DL8 beginnt ein langsames Blinken, um anzuzeigen, das der Modus Löschen aktiviert ist;
- 3_ Taste P1 3 weitere Sekunden gedrückt halten;
- 4_ die LED DL8 erlischt ca. 3 Sekunden und leuchtet dann wieder fest auf, um anzuzeigen, dass das Löschen ausgeführt ist;
- 5_ das Verfahren ab Punkt 1 an Taste P2 wiederholen, um alle ihr zugeordneten Funksteuerungen zu löschen;
- 6_ wenn man den Löschmodus ohne Löschen eines Codes verlassen will, kurz auf Taste P1 oder P2 drücken.

ACHTUNG: Wenn man einen neuen Typ einer Funksteuerung speichern will (z.B. von Dip-Switches auf Rolling Code oder umgekehrt) müssen beide Kanäle gelöscht werden.

BETRIEBSSTÖRUNGEN: MÖGLICHE URSACHEN UND ABHILFEN

1- Kein Start der Automatisierung

- a- Mit einem Multimeter prüfen, ob die 230 Vac Versorgung vorhanden ist.
- b- Prüfen, ob die N.C.-Kontakte der Karte effektiv normal geschlossen sind (5 eingeschaltete grüne Leds) und ob die roten Leds der Öffnungssteuerungen ausgeschaltet sind;
- c- Prüfen, ob die rote Led DL8 fest eingeschaltet ist;
- d- Dip 6 (Fotozellentest) auf OFF stellen;
- e- Die Sicherungen mit dem Multimeter kontrollieren;

2- Funksteuerung mit wenig Reichweite

- a- Prüfen, dass der Anschluss der Masse und des Antennesignals nicht umgekehrt ist;
- b- Zur Verlängerung des Antennekabels keine Verbindungen ausführen;
- c- Die Antenne nicht zu niedrig oder durch Mauern oder Pfeiler versteckt installieren;
- d- Den Zustand der Batterien in der Funksteuerung überprüfen.

3- Das Tor öffnet sich umgekehrt

- a- Die Position von Dip-Switch Nr. 10 nach Abschaltung der Stromversorgung zur Schalttafel umkehren.

ARMOIRE DE COMMANDE POUR UN MOTEUR 230 Vac

- LOGIQUE AVEC MICROPROCESSEUR
- ÉTAT DES ENTRÉES VISUALISÉ PAR LEDS (DIODES ÉLECTROLUMINESCENTES)
- PROTECTION ENTRÉE LIGNE PAR FUSIBLE
- CIRCUIT DE CLIGNOTEMENT INCORPORÉ
- RÉCEPTEUR RADIO 433,92 MHz INTÉGRÉ À 2 CANAUX (CH)
- TEMPS DE TRAVAIL FIXE À 120 s
- DÉTECTION AUTOMATIQUE DE LA FRÉQUENCE D'ALIMENTATION (50 ou 60 Hz)
- CONTRÔLE DU COUPLE MOTEUR ET DÉTECTION DES OBSTACLES PAR ENCODEUR
- RALENTISSEMENT RÉGLABLE

ATTENTION :

- ne pas utiliser les câbles unifilaires (à conducteur unique), par exemple ceux des interphones, afin d'éviter les coupures sur la ligne et les faux contacts ;
- ne pas réutiliser les anciens câbles préexistants.

ESSAI

Une fois que la connexion a été effectuée :

- ➔ Les Leds vertes doivent toutes être allumées (elles correspondent chacune à une entrée Normalement Fermée). Elles ne s'éteignent que lorsque les commandes auxquelles elles sont associées sont actives.
- ➔ Les leds rouges des commandes d'ouverture doivent toutes être éteintes (elles correspondent chacune à une entrée Normalement Ouverte) elles ne s'allument que lorsque les commandes qui leurs sont associées sont impliquées ; la led rouge DL8 doit être allumée fixe.

CARACTÉRISTIQUES TECHNIQUES

Alimentation carte	230 Vac - 50 Hz
Puissance nominal	400 W
Fusible rapide protection alimentation entrée 230 Vca (F1 – 5x20)	F 3,15 A
Tension circuits d'alimentation moteur	230 Vac
Tension d'alimentation circuits dispositifs auxiliaires	24 Vac
Fusible rapide protection auxiliaires 24 Vac (F2 – 5x20)	F 500 mA
Température de fonctionnement	-20°C ÷ +70°C
Indice de protection de l'armoire	IP 44

DIAGNOSTICS LED

DL1 (PHOTO)	led verte de signalisation PHOTOCELLULE
DL2 (SENSITIVE EDGE)	led verte de signalisation BARRE PALPEUSE
DL3 (CLOSE LIMIT SWITCH)	led verte de signalisation FIN DE COURSE FERMETURE
DL4 (OPEN LIMIT SWITCH)	led verte de signalisation FIN DE COURSE OUVERTURE
DL5 (STOP)	led verte de signalisation touche STOP
DL6 (PEDESTRIAN)	led rouge de signalisation touche PIÉTON
DL7 (OPEN/CLOSE)	led rouge de signalisation touche OUVRE/FERME
DL8 (RADIO CONTROLS)	led rouge de signalisation programmation RADIOCOMMANDES

CONNEXIONS AU BORNIER

- 1 - 2 - 3 (**Power supply**) entrée ALIMENTATION 230 V c.a. 50Hz (115 V c.a. 60 Hz). 1= NEUTRE, 2= TERRE, 3= PHASE;
- 4 - 5 (**Flashing light**) sortie CLIGNOTANT 230 V c.a. 50 W max. Le signal fourni est déjà modulé pour l'utilisation directe. La fréquence de clignotement est double en phase de fermeture. 4= 230 Vac, 5= 0 Vac;
- 6 - 9 (**Open/Close**) entrée bouton OUVRE/FERME (contact Normalement Ouvert);
- 7 - 9 (**Pedestrian**) entrée bouton PIÉTON (contact Normalement Ouvert);
- 8 - 9 (**Stop**) entrée bouton STOP (contact Normalement Fermé);
- 10 - 11 (**Fixed safety edge**) entrée BORD SENSIBLE (bord sensible résistif ou barre palpeuse fixe) ; Fonctionne seulement durant la phase d'ouverture du portail et provoque l'arrêt momentané du portail et une refermeture partielle de ce dernier d'environ 20 cm, en libérant ainsi l'éventuel obstacle (10=Commun).
- N.B.** Si on connecte un bord sensible résistif, mettre le dip-switch n° 12 sur ON ;
Si on connecte une barre palpeuse fixe avec contact NF, mettre le dip-switch n° 12 sur OFF ;
- 10 - 12 (**Photocell**) entrée PHOTOCELLULES ou DISPOSITIFS DE SÉCURITÉ actifs en fermeture (contact Normalement Fermé) ; leur intervention, en phase de fermeture, provoque l'arrêt suivi de la réouverture totale du portail, en phase d'ouverture, elle provoque l'arrêt momentané du portail jusqu'à l'enlèvement de l'obstacle détecté (en cas de programmation, dip-switch n°3 ON), (10= Commun). Quand il y a plusieurs dispositifs de sécurité, connecter tous les contacts NF **EN SÉRIE**.
- N.B.** L'émetteur de la photocellule doit toujours être alimenté par les bornes n° 13 - 15, dans la mesure où c'est sur lui que s'effectue le contrôle du système de sécurité (phototest). Pour éliminer le contrôle du système de sécurité ou quand on n'utilise pas les photocellules, mettre le dip-switch n° 6 sur OFF. Si le résultat du phototest est négatif, la logique de commande ne fonctionne pas ;
- 13 - 14 (**Photocell RX - 24 Vac**) sortie 24 Vca 10 W pour L'ALIMENTATION DES RX ET EVENTUELS AUTRES TX DES PHOTOCELLULES, RÉCEPTEURS EXTÉRIEURS, etc ; connecter 3 paires de photocellules max. 13= 0 Vac, 14= 24 Vac ;
- 13 - 15 (**Photocell TX**) sortie 24 V c.a. 10 W pour L'ALIMENTATION DE L'ÉMETTEUR DES PHOTOCELLULES (seulement l'émetteur TX qui effectue le Phototest) max. 1 émetteur photocellule. 13= 0 Vac, 15= 24 Vac ;
- 16 - 17 (**Gate open warning light**) sortie pour VOYANT PORTAIL OUVERT 24 V c.a. 3 W; durant l'ouverture du portail, le voyant clignote lentement, quand le portail est ouvert il reste allumé et durant la fermeture il clignote avec vitesse double. 16= 0 Vac, 17= 24 Vac ;
- 18 - 19 (**2nd radio channel**) sortie 2e CANAL RADIO (son fonctionnement dépend des dip-switchs n° 7 - 8) à utiliser pour ouvrir/fermer un autre portail ou pour commander les lumières extérieures, ou pour la fonction « ÉCLAIRAGE DE ZONE » ;
- 20 - 21 (**Antenna**) Entrée antenne pour RÉCEPTEUR incorporé; 20= MASSE, 21= SIGNAL;
- M1** raccord rapide pour connexion FIN DE COURSE (contacts Normalement Fermés). Orange= Fin de course fermeture (**CLS**), rouge= Fin de course ouverture (**OLS**), gris= Commun (**COM**) ;
- M2** raccord rapide pour connexion ENCODEUR. Bleu = 0 Vcc (**GND**), marron = 5 Vcc (**+5V**), blanc = SIGNAL ENCODEUR (**ENC**) ;
- FS1 - FS2** faston pour connexion CONDENSATEUR de démarrage du moteur ;
- M3** raccord rapide pour connexion MOTEUR monophasé 230 Vca commun = BLEU (**M-COM**) ; phase fermeture= MARRON (**M-CL**) ; phase ouverture = NOIR (**M-OP**).

TRIMMERS

- FR.** Réglage couple moteur. Régler le trimmer pour obtenir la poussée du portail à même d'en garantir le fonctionnement, en veillant à ne pas dépasser la force autorisée par les normes en vigueur (EN 12453). **En tournant le trimmer dans le sens horaire (+) on augmente le couple moteur, vice versa, en le tournant dans le sens antihoraire (-), on le diminue.**
- RALL.** réglage ralentissement : de 0 à 150 cm avant le fin de course ;
Note : avant de régler le ralentissement, l'automatisme doit effectuer une manœuvre complète d'ouverture et de fermeture.
- T.C.A.** Réglage temps de refermeture automatique de 5 à 120 secondes.

Dip switch

- 1 on:** après l'ouverture totale, la fermeture du portail est automatique après l'écoulement du temps sélectionné sur le trimmer T.C.A. ;
off: la refermeture automatique est exclue ;
- 2 on:** quand l'automatisme fonctionne, une séquence de commandes d'ouverture/fermeture induit le portail à une OUVERTURE-FERMETURE-OUVERTURE-FERMETURE etc (voir également dip-switch 4) ;
off: dans les mêmes conditions, la même séquence de commandes induit le portail à une OUVERTURE-STOP-FERMETURE-STOP-OUVERTURE-STOP (fonction pas-à-pas) ;
- 3 on:** durant la phase d'ouverture la photocellule intervient en arrêtant le portail jusqu'à l'enlèvement de l'obstacle détecté. À l'élimination de l'obstacle le portail reprend l'ouverture ;
off: durant la phase d'ouverture la photocellule n'intervient pas ;
- 4 on:** fonction NO-REVERSE active ; le portail ignore les commandes de fermeture durant l'ouverture et l'inversion de marche ne s'effectue qu'en phase de fermeture ;
off: l'actionnement du bouton ouvre-ferme provoque une inversion de marche également en phase d'ouverture.
- 5 on:** la fonction de préclignotement est activée.
off: la fonction de préclignotement est désactivée.
- 6 on:** la fonction «contrôle des photocellules» est activée ;
off: la fonction «contrôle des photocellules» est désactivée. **N.B. : à employer quand on n'utilise pas les photocellules ;**
- 7 - 8** fonctionnement 2e CANAL RADIO (bornes n° 18 - 19) ;

Dip 7	Dip 8	Fonction
OFF	OFF	Contact portail ouvert : le contact s'active à l'ouverture du portail, reste actif durant le temps d'ouverture, durant le TCA et durant la refermeture. Il se désactive une fois que le portail a complété la fermeture.
OFF	ON	Fonction bistable active : à l'impulsion de la radiocommande, le contact s'active et reste actif jusqu'à l'impulsion successive.
ON	OFF	Fonction monostable active 2 s : à l'impulsion de la radiocommande, le contact s'active et reste actif pendant 2 s.
ON	ON	Fonction monostable active 180 s : à l'impulsion de la radiocommande, le contact s'active et reste actif pendant 180 s.

- 9 on:** la fonction ralentissement est activée et peut être réglée en agissant sur le trimmer RALL. ;
off: la fonction ralentissement est exclue ;
- 10 on:** fonctionnement pour vantail avec ouverture vers la gauche ;
off: fonctionnement pour vantail avec ouverture vers la droite ;
- 11 on:** ENCODEUR activé : fonction détection des obstacles par encodeur active (agir sur le trimmer FR pour régler la sensibilité sur l'obstacle) ;
off: ENCODER exclu ;
- 12 on:** BORD SENSIBLE RÉSISTIF (borne n°11) ;
off: BARRE PALPEUSE FIXE (contact NF - borne n°11).

Fonction horloge: Il est possible utiliser un temporisateur connecté sur l'entrée du bouton ouverture/fermeture pour maintenir le portail ouvert à certains moments de la journée et en permettre ensuite la refermeture automatique.

N.B. Le portail reste ouvert tant que l'entrée Ap/Ch (ouverture/fermeture) est occupée.

Fonction « Ouverture seulement » : en mettant le dip 1 et le dip 4 sur ON, l'entrée Ap/Ch fonctionnera uniquement comme commande d'ouverture, tandis que le portail fermera exclusivement une fois que le temps de fermeture automatique s'est écoulé.

Fonction « contact portail ouvert » : en mettant le dip 7 et le dip 8 sur OFF, le 2e canal radio (bornes n° 18 - 19) fonctionnera comme contact sans potentiel qui indique quand le portail est ouvert. Il est possible d'utiliser cette fonction pour connecter un « ÉCLAIRAGE DE ZONE » ou come signalisation de portail ouvert.

RÉCEPTEUR RADIO 433.92 MHZ INTÉGRÉ

Le récepteur radio peut apprendre jusqu'à un max. de 30 codes à dip-switchs (TXD2, TXD4, BUG2, BUG4, SLIM, SLIM-C) ou rolling code (BUG2R, BUG4R, SLIM-R) à paramétrer librement sur deux canaux.

Le premier canal commande directement la carte de commande pour l'ouverture de l'automatisme ; le deuxième canal commande un relais pour un contact à vide N.O. en sortie (bornes 18 et 19, max. 24 Vca, 1 A).

Le mode d'apprentissage (dip-switchs ou rolling code) est déterminé par le premier émetteur et restera le même jusqu'à l'effacement total de tous les codes.

APPRENTISSAGE ÉMETTEUR

P1 = OUVRE/FERME

P2 = 2^e canal

- 1_ presser rapidement la touche P1 si l'on souhaite associer un émetteur à la fonction OUVRE/FERME ;
- 2_ la led DL8 s'éteint pour indiquer le mode d'apprentissage des codes (si aucun code n'est introduit dans les 10 secondes, la carte sort du mode de programmation) ;
- 3_ presser la touche de l'émetteur que l'on souhaite utiliser ;
- 4_ la led DL8 se rallume pour signaler que le code a été mémorisé (si ce n'est pas le cas, attendre 10 secondes et répéter la procédure à partir du point 1) ;
- 5_ si l'on souhaite mémoriser d'autres émetteurs, répéter la procédure à partir du point 1 jusqu'à un maximum de 30 émetteurs ;
- 6_ si l'on souhaite effectuer la mémorisation sur le 2^e canal, répéter la procédure à partir du point 1 en utilisant la touche P2 au lieu de la touche P1 ;
- 7_ si l'on souhaite sortir du mode d'apprentissage sans mémoriser un code, presser brièvement la touche P1 ou la touche P2.

N.B.: si le nombre maximum de radiocommandes (30) a été atteint, la led DL8 commencera à clignoter rapidement pendant environ 3 secondes sans toutefois effectuer la mémorisation.

PROGRAMMATION RECALÉ PAR SLIM-R et BUG-R

Avec la nouvelle version de logiciel V 2.xx il est possible d'effectuer l'apprentissage recalé de la dernière version des émetteurs SLIM-R et BUG-R, c'est-à-dire sans appuyer sur les poussoirs de programmation du récepteur.

Il faudra seulement utiliser un émetteur déjà programmé sur le récepteur pour pouvoir ouvrir la procédure de programmation recalée des nouveaux émetteurs, programmés au moyen de TAUPROG.

Suivre la procédure mentionnée sur les notices techniques concernant l'émetteur SLIM-R et BUG-R.

EFFACEMENT ÉMETTEURS

- 1_ maintenir enfoncée pendant environ 3 secondes la touche P1 pour effacer tous les émetteurs qui lui sont associés ;
- 2_ la led DL8 commence à clignoter lentement pour indiquer que le mode d'effacement est activé ;
- 3_ maintenir de nouveau la touche P1 enfoncée pendant 3 secondes ;
- 4_ la led DL8 s'éteint pendant environ 3 secondes puis se rallume sans plus s'éteindre pour indiquer que l'effacement a été fait ;
- 5_ reprendre la procédure à partir du point 1 en utilisant la touche P2 pour effacer tous les émetteurs qui lui sont associés ;
- 6_ si l'on souhaite sortir du mode d'effacement sans mémoriser un code, presser brièvement la touche P1 ou la touche P2.

ATTENTION : Si l'on souhaite mémoriser un nouveau type d'émetteur (ex. de dip-switchs à rolling code ou vice versa) il faut effacer les émetteurs présents dans les deux canaux.

PROBLÈMES DE FONCTIONNEMENT : CAUSES POSSIBLES ET REMÈDES

1- L'automatisme ne démarre pas

- a- Vérifier avec l'instrument (Multimètre) la présence de l'alimentation 230 Vca ;
- b- Vérifier que les contacts N.F. de la carte sont effectivement normalement fermés (5 leds vertes allumées) et que les leds rouges des commandes d'ouverture sont éteintes ;
- c- Vérifier que la led rouge DL8 est allumée fixe ;
- d- Mettre le dip-switch 6 (phototest) sur OFF ;
- e- Contrôler avec l'instrument (Multimètre) que les fusibles sont intacts.

2- La portée de la radiocommande est faible

- a- Contrôler que la connexion de la masse et du signal de l'antenne n'est pas inversée ;
- b- Ne pas effectuer d'épissures pour prolonger le câble de l'antenne ;
- c- Ne pas installer l'antenne dans des positions basses ou cachées par la maçonnerie ou par le pilier ;
- d- Contrôler l'état des piles de la radiocommande.

3- Le portail s'ouvre dans le sens contraire

- a- N'intervertir la position du dip-switch n° 10 qu'après avoir coupé l'alimentation sur l'armoire de commande.

QUADRO DE MANDOS PARA UNO MOTOR 230 Vac

- LÓGICA CON MICROPROCESADOR
- ESTADO DE LAS ENTRADAS VISUALIZADO POR LEDs
- PROTECCIÓN ENTRADA LÍNEA CON FUSIBLE
- CIRCUITO DE DESTELLO INCORPORADO
- RADIORRECEPTOR DE 433,92 MHz INTEGRADO DE 2 CANALES (CH)
- TIEMPO DE TRABAJO FIJO A 120 seg.
- DETECCIÓN AUTOMÁTICA DE LA FRECUENCIA DE ALIMENTACIÓN (50 o 60 Hz)
- CONTROL DEL PAR DEL MOTOR Y DETECCIÓN DE OBSTÁCULOS MEDIANTE ENCODER
- DESACELERACIÓN REGULABLE

ATENCIÓN:

- no utilicen cables monoconductores (como por ejemplo los del interfono) para evitar interrupciones en la línea y falsos contactos;
- no utilicen cables viejos preexistentes.

PRUEBA DE CONTROL

Cuando la conexión se ha terminado:

- ➔ Los Leds verdes tienen que estar todos encendidos (cada uno de ellos corresponde a una entrada Normalmente Cerrada). Se apagan sólo cuando están afectados los mandos a los que están asociados.
- ➔ Todos los Leds rojos de los mandos de apertura tienen que estar apagados (cada uno corresponde a una entrada Normalmente Abierta); se encienden únicamente cuando se accionan los mandos a los cuales están asociados; el Led rojo DL8 debe estar encendido con luz fija.

CARACTERÍSTICAS TÉCNICAS

Alimentación tarjeta	230 Vac - 50 Hz
Potencia nominal	400 W
Fusible rápido protección alimentación entrada 13,5 Vac (F1 - 5x20)	F 3,15 A
Tensión circuitos alimentación motor	230 Vac
Tensión alimentación circuitos dispositivos auxiliares	24 Vac
Fusible rápido protección auxiliares 18 V dc (F2 - 5x20)	F 500 mA
Temperatura de funcionamiento	-20°C ÷ +70°C
Grado de protección de la caja	IP 44

DIAGNOSTICS LED

DL1 (PHOTO)	led verde de aviso FOTOCÉLULA
DL2 (SENSITIVE EDGE)	led verde de aviso BORDE SENSIBLE
DL3 (CLOSE LIMIT SWITCH)	led verde de aviso FIN DE CARRERA CIERRE
DL4 (OPEN LIMIT SWITCH)	led verde de aviso FIN DE CARRERA APERTURA
DL5 (STOP)	led verde de aviso botón de STOP
DL6 (PEDESTRIAN)	led rojo de aviso botón PEATONAL
DL7 (OPEN/CLOSE)	led rojo de aviso botón ABRE/CIERRA
DL8 (RADIO CONTROLS)	led rojo de aviso programación RADIOCONTROL

CONEXIONES AL TERMINAL DE CONEXIONES

- 1 - 2 - 3 (**Power supply**) entrada ALIMENTACIÓN 230 Vac 50Hz (115 Vac 60 Hz). 1= NEUTRALE, 2= TIERRA, 3= FASE;
- 4 - 5 (**Flashing light**) salida LUZ INTERMITENTE 230 Vac 50 W máx. La señal enviada está modulada para el uso directo. La frecuencia de parpadeo es doble durante el cierre. 4= 230 Vac, 5= 0 Vac;
- 6 - 9 (**Open/Close**) entrada botón ABRIR/CERRAR (contacto Normalmente Abierto);
- 7 - 9 (**Pedestrian**) entrada botón PEATONAL (contacto Normalmente Abierto);
- 8 - 9 (**Stop**) entrada botón STOP (contacto Normalmente Cerrado);
- 10 - 11 (**Fixed safety edge**) entrada BANDA SENSIBLE (Banda sensible resistiva o borde fijo); Funciona sólo durante la etapa de apertura de la cancela y provoca la parada momentánea de la cancela y su cierre parcial por alrededor de 20 cm así liberando el posible obstáculo. (10= Común).
- N.B.** Si se conectara una banda sensible resistiva, coloque el dip-switch nro. 12 en ON;
Si se conectara una banda fija con contacto NC, coloque el dip-switch nro. 12 en OFF;
- 10 - 12 (**Photocell**) entrada FOTOCÉLULAS O DISPOSITIVOS DE SEGURIDAD activos durante el cierre (contacto Normalmente Cerrado); su accionamiento, durante el cierre, provoca la parada seguida por la apertura total de la cancela, durante la apertura provoca la parada momentánea de la cancela hasta que se quita el obstáculo detectado (si el dip switch n°3 está en ON), (10= Común). En el caso de varios dispositivos de seguridad, conecte todos los contactos NC **EN SERIE**.
- N.B.** El transmisor de la fotocélula tiene que estar alimentado siempre por los bornes n° 13 - 15, puesto que la verificación del sistema de seguridad (Fototest) se efectúa sobre ellos. Para eliminar la verificación del sistema de seguridad, o cuando no se utilizan las fotocélulas, situar el dip-switch n°. 7 en OFF. Si el fototest no diera resultados positivos, la central no funcionará;
- 13 - 14 (**Photocell RX - 24 Vac**) salida de 24 Vac 10 W para la ALIMENTACIÓN DE LOS RECEPTORES Y OTROS TRANSMISORES DE LAS FOTOCÉLULAS, RECEPTORES EXTERIORES, etc.; conectar máx. 3 pares de fotocélulas. 13= 0 Vac, 14= 24 Vac;
- 13 - 15 (**Photocell TX**) salida 24 Vac 10 W para ALIMENTACIÓN DEL TX DE LAS FOTOCÉLULAS (sólo aquel que realiza el Fototest) máx. n° 1 transmisor fotocélula. 13= 0 Vac, 15= 24 Vac;
- 16 - 17 (**Gate open warning light**) salida para INDICADOR LUMINOSO CANCELA ABIERTA 24 Vac 3 W; durante la apertura de la cancela el indicador luminoso destella lentamente, con la cancela abierta queda encendido y durante el cierre destella al doble de la velocidad. 16= 0 Vac, 17= 24 Vac;
- 18 - 19 (**2nd radio channel**) salida 2º CANAL RADIO (su funcionamiento depende de los dip-switch nros. 7 - 8) se debe utilizar para abrir/cerrar otra cancela o para accionar las luces del jardín, o para la función "ILUMINACIÓN DE ZONA";
- 20 - 21 (**Antenna**) entrada antena incorporada para RX 433,92 MHz. 20= TIERRA, 21= SENAL;
- M1** conector rápido para la conexión del FIN DE CARRERA (contactos Normalmente Cerrados). Naranja= FinCarreraCierre (**CLS**), rojo= FinCarreraApertura (**OLS**), gris= Común (**COM**);
- M2** conector rápido para la conexión del ENCODER. Azul = 0 Vcc (**GND**), marrón= 5 Vcc (**+5V**), blanco= SENAL ENCODER (**ENC**);
- FS1 - FS2** fastón para la conexión del CONDENSADOR de arranque del motor;
- M3** conector rápido para la conexión del MOTOR monofásico de 230 Vac común= AZUL (**M-COM**); fase cierre= MARRÓN (**M-CL**); fase apertura= NEGRO (**M-OP**).

TRIMMER

FR. Regulación del par motor. Regule el trimmer para el empuje de la cancela que garantiza el funcionamiento, no supere aquel permitido por las normas de uso (EN 12453). ***Girando el trimmer en el sentido horario (+) aumenta el par del motor; girándolo en el sentido antihorario (-), disminuye.***

RALL. regulación deceleración: de 0 a 150 cm antes del fin de carrera;
Nota: antes de configurar la deceleración, la automatización tiene que efectuar una maniobra completa de apertura y cierre.

T.C.A. Regulación del tiempo de cierre automático desde 5 a 120 segundos.

Dip switch

- 1 on:** cuando se completa la apertura, el cierre de la cancela es automático transcurrido el tiempo configurado en el trimmer T.C.A.;
off: queda excluido el cierre automático;
- 2 on:** con automatización en funcionamiento, una secuencia de mandos de apertura/cierre induce la cancela a una APERTURA-CIERRE-APERTURA- CIERRE, etc (véase también dip switch 4);
off: en las mismas condiciones, la misma secuencia de mando induce la cancela a una APERTURASTOP-CIERRE -STOP-APERTURA-STOP (función paso a paso);
- 3 on:** durante la etapa de apertura la fotocélula actúa deteniendo la cancela hasta que se elimina el obstáculo detectado. Al quitar el obstáculo, la cancela reanuda la apertura;
off: durante la etapa de apertura la fotocélula no actúa;
- 4 on:** función NO-REVERSE activa; la cancela ignora los mandos de cierre durante la apertura y la inversión de marcha se lleva a cabo sólo durante el cierre;
off: accionando el botón abrir-cerrar se producirá una inversión de dirección también durante la apertura.
- 5 on:** la función parpadeo está activada.
off: la función parpadeo está desactivada.
- 6 on:** la función “verificación de las fotocélulas” está activada;
off: la función “verificación de las fotocélulas” está desactivada. ***N.B.: úsela cuando no se utilizan las fotocélulas;***
- 7 - 8** funcionamiento 2° CANAL RADIO (bornes nº 18 - 19);

Dip 7	Dip 8	Función
OFF	OFF	<i>Contacto cancela abierta:</i> el contacto se activa al abrirse la cancela, queda activo durante el tiempo de apertura, durante el TCA y durante el cierre. Se desactiva cuando la cancela termina de cerrarse.
OFF	ON	<i>Función biestable activa:</i> durante el impulso del radiomando, el contacto se activa y queda activo hasta el siguiente impulso.
ON	OFF	<i>Función monoestable activa 2 seg.:</i> durante el impulso del radiomando, el contacto se activa y queda activo durante 2 segundos.
ON	ON	<i>Función monoestable activa 180 seg.:</i> durante el impulso del radiomando, el contacto se activa y queda activo durante 180 segundos.

- 9 on:** la función deceleración está activada y se puede regular accionando el trimmer RALL.;
off: la función deceleración está excluida;
- 10 on:** funcionamiento para hoja con apertura hacia la izquierda;
off: funcionamiento para hoja con apertura hacia la derecha;
- 11 on:** ENCODER activo: función activa de detección de obstáculos mediante encoder (utilice el trimmer FR para regular la sensibilidad del obstáculo);
off: ENCODER desactivado;
- 12 on:** BANDA SENSIBLE RESISTIVA (borne nro. 11);
off: BORDE FIJO (contacto NC - borne nro.11).

Función reloj: es posible utilizar un reloj conectado en la entrada botón abrir-cerrar para mantener abierta la cancela durante ciertas horas del día y después permitir su cierre automático.

N.B. La cancela quedará abierta mientras la entrada Ap/Ch esté activa.

Función “sólo Abrir”: colocando el dip 1 y el dip 4 en ON, la entrada Ap/Ch funcionará sólo como mando de apertura, mientras que la cancela se cerrará únicamente cuando haya transcurrido el tiempo de cierre automático.

Función “contacto cancela abierta”: colocando el dip 7 y el dip 8 en OFF, el 2º ch radio (bornes nros. 18 - 19) funcionará como contacto sin tensión que indica que la cancela está abierta. Esta función se puede utilizar para conectar una “ILUMINACIÓN DE ZONA” o como señal de cancela abierta.

RADIORRECEPTOR 433.92 MHz INTEGRADO

El radiorreceptor puede aprender hasta un máx. de 30 códigos de dip-switches (TXD2, TXD4, BUG2, BUG4, SLIM, SLIM-C) o rolling code (BUG2R, BUG4R, SLIM-R) que es posible configurar libremente en dos canales.

El primer canal controla directamente la tarjeta de mando para la apertura de la automatización; el segundo canal controla un relé para un contacto limpio N.A. en salida (bornes n.º 18 y 19, máx. 24 Vac, 1 A).

La modalidad de aprendizaje (dip-switches o rolling code) está determinada por el primer radiocontrol y seguirá siendo la misma hasta la anulación total de todos los códigos.

APRENDIZAJE DE LOS RADIOCONTROLES

P1 = ABRE/CIERRA

P2 = 2º canal

- 1_ pulse brevemente la tecla P1 si quiere asociar un radiocontrol a la función ABRE/CIERRA;
- 2_ el led DL8 se apagará para indicar la modalidad de aprendizaje de los códigos (si no se introduce ningún código en un plazo de 10 segundos, la tarjeta saldrá de la modalidad de programación);
- 3_ pulse la tecla del radiocontrol que se desea utilizar;
- 4_ el led DL8 se enciende de nuevo para señalar que la memorización se ha efectuado (si no sucede, espere 10 segundos y vuelva a empezar desde el punto 1);
- 5_ si quiere memorizar otros radiocontroles repita el procedimiento desde el punto 1 hasta un máximo de 30 transmisores;
- 6_ si desea efectuar la memorización en el 2º canal, repita el procedimiento desde el punto 1 utilizando la tecla P2 en lugar de la tecla P1;
- 7_ si desea salir de la modalidad de aprendizaje sin memorizar un código, pulse brevemente la tecla P1 o la tecla P2.

N.B.: si se alcanzara el número máximo de radiomandos (30), el led DL8 comenzará a destellar durante unos 3 segundos sin realizar la memorización.

PROGRAMACIÓN REMOTA TRÁMITE SLIM-R y BUG-R

Con la nueva versión del software V 2.xx es posible hacer l'aprendizaje remoto de la nueva versión de los radiocontroles SLIM-R y BUG-R, o sea sin obrar directamente sobre las teclas de programación del receptor.

Será suficiente disponer de un radiocontrol ya programado en el receptor, para poder abrir el procedimiento de programación remota de los nuevos radiocontroles ya programados trámite el programador TAUPROG.

Seguir el procedimiento de programación en las instrucciones del radiocontrol SLIM-R y BUG-R.

ELIMINACIÓN DE LOS RADIOCONTROLES

- 1_ mantenga pulsada durante 3 segundos aprox. la tecla P1 para eliminar todos los radiocontroles asociados a ella;
- 2_ el led DL8 empezará a emitir destellos lentamente para indicar que la modalidad de eliminación está activada;
- 3_ mantenga pulsada de nuevo la tecla P1 durante 3 segundos;
- 4_ el led DL8 se apagará durante 3 segundos aprox. y luego se encenderá fijo para indicar que la eliminación se ha efectuado;
- 5_ empezar de nuevo desde el punto 1 utilizando la tecla P2 para eliminar todos los radiocontroles asociados a ella;
- 6_ si desea salir de la modalidad de eliminación sin memorizar un código, pulse brevemente la tecla P1 o la tecla P2.

ATENCIÓN: Si desea memorizar un nuevo tipo de mando a distancia (por ej.: de dip-switches a rolling code o viceversa) será necesario eliminar los dos canales.

FALLOS: POSIBLES CAUSAS Y SOLUCIONES

1- La automatización no funciona

- a- Verifique con el instrumento (Multímetro) la presencia de alimentación 230Vac;
- b- Controle que los contactos N.C. de la tarjeta sean efectivamente normalmente cerrados (5 leds verdes encendidos) y que los leds rojos de los mandos de apertura estén apagados;
- c- Controle que el led rojo DL8 esté encendido con luz fija;
- d- Configure el dip 6 (fototest) en OFF;
- e- Controle con el instrumento (Multímetro) que los fusibles estén intactos.

2- El radiocontrol tiene poco alcance

- a- Controle que la conexión de la masa y de la señal de la antena no esté invertida;
- b- No efectúe uniones para alargar el cable de la antena;
- c- No instale la antena en posiciones bajas o en posiciones escondidas por la pared o por el soporte;
- d- Controle el estado de las pilas del radiocontrol.

3- La cancela se abre al contrario

- a- Invierta la posición del dip-switch nº. 10, después de haber sacado la alimentación del tablero de control.

DECLARATION DE CONFORMITY
(aux termes de la Directive européenne UE89/392 All. II.A)

DECLARACIÓN DE CONFORMIDAD
(según la Directiva Europea UE89/392 Anex. II.A)

Fabbricante / Manufacturer / Hersteller / Fabricant / Fabricante:

TAU s.r.l.

Indirizzo / Address / Adresse / Adresse / Dirección:

Via E. Fermi, 43
36066 - Sandrigo
VICENZA - ITALY

- Dichiaro sotto la propria responsabilità che il prodotto:
- Declares under its own responsibility that the following product:
- Erklärt auf eigene Verantwortung, daß das Produkt:
- Déclare sous sa propre responsabilité que le produit:
- Declara, bajo su propia responsabilidad, que el producto:

Quadro di comando / Control panel / Schalttafel / Armoire de commande / Cuadro de mando:
K580M

- È conforme ai requisiti essenziali di sicurezza delle direttive:
- It also complies with the main safety requirements of the following Directives:
- Es entspricht den grundlegenden Sicherheitsbedingungen der Direktiven:
- Est conforme aux exigences essentielles de sécurité des Directives:
- Es conforme a los requisitos esenciales de seguridad de las Directivas:

APPARECCHIATURE RADIO / RADIO SETS / RADIOAPPARATE / INSTALLATIONS RADIO /
RADIOEQUIPOS
1999/5/CE

BASSA TENSIONE / LOW VOLTAGE / NIEDERSpannung / BASSE TENSION / BAJA TENSION
73/23/CEE, 93/68/CEE

COMPATIBILITÀ ELETTROMAGNETICA / ELECTROMAGNETIC COMPATIBILITY /
ELEKTROMAGNETISCHE KOMPATIBILITÄT / COMPATIBILITÉ ÉLECTROMAGNÉTIQUE /
COMPATIBILIDAD ELECTROMAGNETICA
89/336/CEE, 93/68/CEE, 98/37/CE

- nonché alle loro modificazioni e aggiornamenti, e alle disposizioni che ne attuano il recepimento all'interno dell'Ordinamento Legislativo Nazionale del paese di destinazione e utilizzo della macchina.
- and any subsequent revisions thereof, and comply with the provisions that implement said directives in the national legislation of the country of destination where the products are to be used.
- sowie mit ihren Änderungen und Neubearbeitungen und den Verordnungen für deren Wahrnehmung innerhalb der Gesetzgebung des Bestimmungs- und Benutzungslandes der Maschine.
- ainsi qu'à leurs modifications et mises à jour, et aux dispositions qui les transposent dans le cadre du Système Législatif National du pays de destination et d'emploi de la machine.
- así como también sus modificaciones y actualizaciones, y las disposiciones de adaptación del Ordenamiento Legislativo Nacional del país de destino y utilización de la máquina.

Sandrigo,

23/01/2009

Il Rappresentante Legale / The legal Representative
Der gesetzliche Vertreter / Le Représentant Légal
El Representante Legal



Bruno Danieli

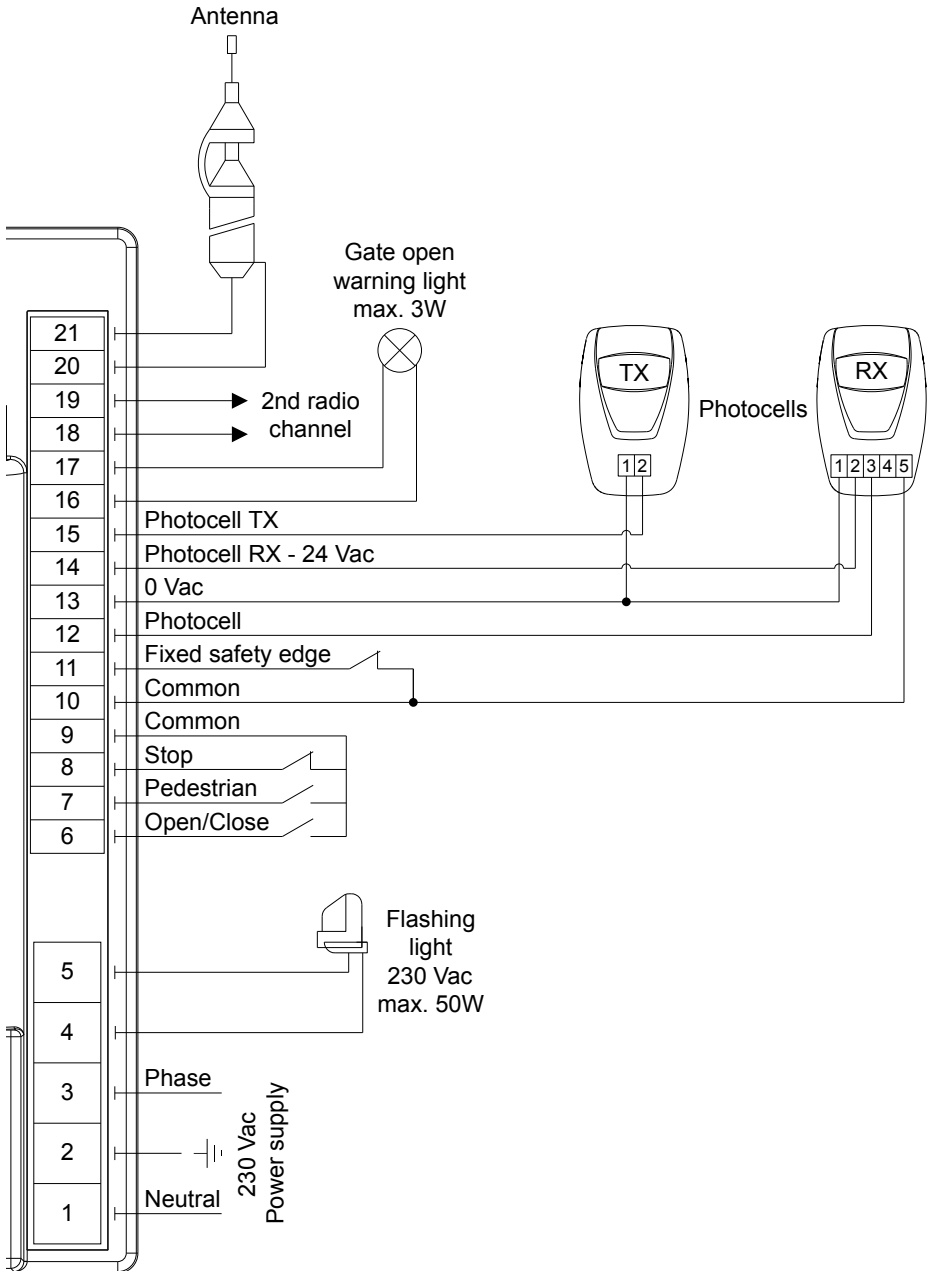

Garanzia TAU: condizioni generali

◆ ITALIANO

La garanzia della TAU ha durata di 24 mesi dalla data di acquisto dei prodotti (fa fede il documento fiscale di vendita, scontrino o fattura, che deve essere conservato allegato alla presente). Il cliente TAU ha diritto ad usufruire della garanzia qualora abbia compilato ed inviato entro 10 giorni dalla data di installazione dell'apparecchiatura l'apposito certificato.

La garanzia comprende la riparazione con sostituzione gratuita (franco sede TAU: spese di imballo e di trasporto sono a carico del cliente) delle parti che presentano difetti di lavorazione o vizi di materiale riconosciuti dalla TAU.

In caso di intervento a domicilio, anche nel periodo coperto da garanzia, l'utente è tenuto a corrispondere il "Diritto fisso di chiamata" per spese di trasferimento a domicilio, più manodopera.

La garanzia decade nei seguenti casi:

- Qualora il guasto sia determinato da un impianto non eseguito secondo le istruzioni fornite dall'azienda all'interno di ogni confezione;
- Qualora non siano stati impiegati tutti i componenti originali TAU per l'installazione dell'automatismo;
- Qualora i danni siano causati da calamità naturali, manomissioni, sovraccarico di tensione, alimentazione non corretta, riparazioni improprie, errata installazione, o altre cause non imputabili alla TAU.
- Qualora non siano state effettuate le manutenzioni periodiche da parte di un tecnico specializzato secondo le istruzioni fornite dall'azienda all'interno di ogni confezione.
- Usura dei componenti.

La riparazione o la sostituzione dei pezzi durante il periodo di garanzia non comporta un prolungamento del termine di scadenza della garanzia stessa.

The TAU Guarantee: general conditions

◆ ENGLISH

TAU guarantees this product for a period of 24 months from the date of purchase (as proved by the sales document, receipt or invoice which must be attached to this guarantee). The guarantee is only valid if customers fill in and send the relative certificate no later than 10 days after product installation.

This guarantee covers the repair or replacement at TAU's expense (ex-works TAU: packing and transport at the customer's expense) of parts that TAU recognises as being faulty as regards workmanship or materials.

For visits to the customer's facilities, also during the guarantee period, a "Call-out fee" will be charged for travelling expenses and labour costs.

The guarantee does not cover the following cases:

- If the fault was caused by an installation that was not performed according to the instructions provided by the company inside the product pack;
- If original TAU spare parts were not used to install the product;
- If the damage was caused by an Act of God, tampering, overvoltage, incorrect power supply, improper repairs, incorrect installation, or other reasons that do not depend on TAU.
- If a specialised maintenance man does not carry out routine maintenance operations according to the instructions provided by the company inside the product pack.
- Wear of components.

The repair or replacement of pieces under guarantee does not extend the guarantee period.

TAU-Garantie: Allgemeine Bedingungen

◆ DEUTSCH

Die Garantie der Firma TAU hat 24 Monate Gültigkeit ab Kaufdatum (das Datum muss durch eine Quittung oder Rechnung belegt sein, die zusammen mit dem vorliegenden Garantieschein aufbewahrt werden muss). Der Kunde der Firma TAU hat nur Anspruch auf die Garantieleistungen, falls er die Bescheinigung ausgefüllt und innerhalb von 10 Tagen ab Installationsdatum der Apparatur eingesendet hat.

Die Garantie schließt die Reparatur mit kostenlosem Ersatz (ab Werk der Firma TAU: Verpackungs- und Transportkosten gehen zu Lasten des Kunden) jener Teile ein, die von TAU anerkannte Fabrikations- oder Materialfehler aufweisen.

Im Falle von Eingriffen am Standort des Kunden, auch in der Garantiezeit, hat der Kunde ein "feste Abrufgebühr" für die Reisekosten zum Standort des Kunden und die Arbeitskraft zu zahlen.

Die Garantie wird in folgenden Fällen ungültig:

- wenn der Defekt durch eine Installation verursacht ist, die nicht nach den in jeder Packung enthaltenen Herstelleranweisungen erfolgte;
- wenn für die Installation der Vorrichtung auch andere Teile als Original-TAU-Komponenten verwendet wurden;
- wenn die Schäden durch Naturkatastrophen, Handhabungen, Spannungsüberlasten, unkorrekte Versorgung, unsachgemäße Reparaturen, falsche Installation oder sonstiges, für das die Firma TAU keine Verantwortung hat, verursacht sind;
- wenn die regelmäßigen Wartungsarbeiten nicht durch einen Fachtechniker nach den in jeder Packung enthaltenen Herstelleranweisungen ausgeführt worden sind.
- Verschleiß den Komponenten.

Reparatur oder Ersatz von Teilen während der Garantiezeit führt zu keiner Verlängerung derselben.

Garantie TAU: conditions générales

◆ FRANÇAIS

La garantie TAU a une durée de 24 mois à compter de la date d'achat des produits (le document fiscal de vente, ticket de caisse ou facture, fait foi et doit être conservé avec la présente garantie). Le client TAU a le droit de bénéficier de la garantie s'il a rempli et renvoyé le certificat de garantie dans les 10 jours qui suivent la date d'installation de l'automatisme.

La garantie comprend la réparation avec remplacement gratuit (départ usine TAU: frais d'emballage et de transport à la charge du client) des parties qui présentent des défauts de fabrication ou des vices de matériel reconnus par TAU.

En cas d'intervention à domicile, y compris dans la période couverte par la garantie, l'utilisateur est tenu de verser le "Forfait d'intervention" correspondant au coût du déplacement à domicile, plus la main d'œuvre.

La garantie n'est plus applicable dans les cas suivants :

- Si la panne est provoquée par une installation qui n'a pas été effectuée suivant les instructions fournies par le constructeur et présentes à l'intérieur de chaque emballage ;
- Si l'on n'a pas utilisé que des pièces originales TAU pour l'installation de l'automatisme ;
- Si les dommages sont causés par des calamités naturelles, des actes de malveillance, une surcharge de tension, une alimentation électrique incorrecte, des réparations impropres, une installation erronée ou d'autres causes non imputables à TAU.
- Si l'automatisme n'a pas été soumis aux maintenances périodiques de la part d'un technicien spécialisé selon les instructions fournies par le constructeur à l'intérieur de chaque emballage.
- Usure des composants.

La réparation ou le remplacement des pièces durant la période de garantie ne comporte pas le prolongement de la date d'expiration de la garantie en question.

Garantía TAU: condiciones generales

◆ ESPAÑOL

La garantía de TAU tiene una cobertura de 24 meses a partir de la fecha de compra de los productos (la fecha válida es la que figura en el comprobante de venta, recibo o factura, que deberá conservarse junto con la presente). El cliente TAU tiene derecho a la garantía cuando haya cumplimentado y remitido el certificado antes de 10 días desde la fecha de instalación del equipo.

La garantía incluye la reparación con sustitución gratuita (franco fábrica TAU: gastos de embalaje y de transporte a cargo del cliente) de las piezas que tuvieran defectos de fábrica o vicios de material reconocidos por TAU.

En el caso de reparación a domicilio, incluso en el período cubierto por garantía, el usuario deberá hacerse cargo de los gastos de desplazamiento a domicilio, más la mano de obra.

La garantía caduca en los siguientes casos:

- Si la avería ha sido determinada por una instalación realizada sin respetar las instrucciones dadas por la empresa que se encuentran en el interior de cada embalaje;
- Si no se han utilizado todos los componentes originales TAU para la instalación del automatismo;
- Si los daños han sido causados por catástrofes naturales, modificaciones, sobrecargas de tensión, alimentación incorrecta, reparaciones inadecuadas, instalación incorrecta u otras causas no imputables a TAU;
- Si no se han efectuado los trabajos de mantenimiento periódico por parte de un técnico especializado, según las instrucciones dadas por la empresa que se encuentran en el interior de cada embalaje.
- Usura de los componentes.

La reparación o sustitución de las piezas durante el período de garantía no implican la extensión de la garantía.

I dati personali riportati sul presente tagliando saranno utilizzati allo scopo di far valere la garanzia e per un eventuale invio di materiale informativo. Saranno trattati in ottemperanza alla legge sulla privacy 675/96 (e modifiche successive).
 The personal data specified on the present coupon shall be used to enforce the guarantee and for eventual forwarding of informative material, and shall be treated in compliance with the privacy law 675/96 (and subsequent amendments).
 Die auf dem vorliegenden Schein angegebenen persönlichen Daten werden dazu benutzt, die Garantie geltend zu machen und eventuelles Informationsmaterial zu senden. Sie werden unter Einhaltung des Datenschutzesetzes 675/96 behandelt (und ihren nachfolgenden Änderungen).
 Les données personnelles contenues dans ce coupon seront utilisées pour faire valoir la garantie et pour l'envoi éventuel de matériel d'information. Elles seront traitées dans le respect de la loi italienne sur la protection des données personnelles n° 675/96 (et modifications successives).
 Los datos personales que figuran en el presente cupón se utilizarán para hacer valer la garantía y para un eventual envío de material informativo. Se tratarán cumpliendo todos los requisitos que obliga la ley sobre la privacidad 675/96 (y modificaciones sucesivas).



Certificato di Garanzia TAU - The TAU Guarantee Certificate - Certificat de Garantie TAU - TAU- Garantieschein - Certificado de Garantía TAU

I- IMPORTANTE: durante l'installazione è fondamentale che l'installatore compili esattamente il presente certificato di garanzia. Il certificato dovrà essere inviato alla TAU entro 10 giorni dalla data di installazione. In questo modo l'utente avrà la certezza che il prodotto installato potrà godere della garanzia per la durata di 24 mesi.
GB- IMPORTANT: during installation, the installer must correctly fill in this guarantee certificate. The certificate must be sent to TAU within 10 days from the date of installation. The user will thus be sure that the installed product will enjoy a 24 month guarantee.

F- IMPORTANT: Au moment de l'installation il est fondamental que l'installateur remplisse intégralement ce certificat de garantie. Le certificat devra être envoyé à TAU dans les 10 jours qui suivent la date d'installation. De cette manière, l'utilisateur aura la certitude que le produit installé pourra bénéficier d'une garantie de 24 mois.

D- ACHTUNG: Während der Installation ist es wichtig, daß der Installateur diesen Garantieschein genau ausfüllt. Der Schein muß der TAU innerhalb von 10 Tagen ab dem Installationsdatum übermittelt werden. Auf diese Weise hat der Kunde die Gewißheit, daß für die installierten Produkte die 24-monatige Garantie in Anspruch genommen werden kann.

E- IMPORTANTE: durante la instalación es fundamental que el instalador rellene este certificado de garantía. El certificado se debe enviar a TAU antes de transcurridos 10 días desde la fecha de instalación. Así, el cliente tendrá la certeza de que el producto instalado está cubierto por la garantía por un plazo de 24 meses.

TIMBRO DEL RIVENDITORE RETAILER'S STAMP - CACHET DU REVENEUR STEMPEL DES HÄNDLERS - SELLO DEL REVENDEDOR	TIMBRO DELL'INSTALLATORE INSTALLER'S STAMP - CACHET DE L'INSTALLATEUR STEMPEL DES INSTALLATEURS - SELLO DEL INSTALADOR	DATI DELL'UTENTE FINALE USER INFORMATION - COORDONNÉES DE L'UTILISATEUR FINAL DATEN DES ENDBEHÄNDLERS - DATOS DEL USUARIO FINAL Cognome/Surname/Nom/Nachname/Apellido Nome/Name/Prénom/Name/Nombre Via/Road/Rue/Straße/Calle Cap/Post code/Code postal/BLZ/C.P. Telefono/Tel./Téléphone/Telefon/Teléfono
Data di acquisto: Date of purchase - Date d'achat: Kaufdatum - Fecha de compra:	Data di installazione*: Date of installation* - Date d'installation*: Installationsdatum* - Fecha de instalación*:	

* È obbligatorio riportare la data di installazione
 * Das Installationsdatum muß angeführt sein

* The date of installation must be indicated
 * Es obligatorio indicar la fecha de instalación

* Il est obligatoire d'indiquer la date d'installation



✂ **Tagliare lungo la linea tratteggiata il tagliando e spedire in busta chiusa a:**

✂ **Cut along the dotted line and send in a closed envelope to:**

✂ **Couper long de la ligne pointillée et renvoyer le coupon sous enveloppe fermée à:**

✂ **Schneiden Sie entlang der gestrichelten Linie die Allonge ab und schicken Sie diese in einem geschlossenen Kuvert an:**
✂ **Corte el cupón a lo largo de la línea de puntos y envíelo en sobre cerrado a:**

Doc. cod. **D-CGR0TAU00**
rev. 04 del 07/12/2007

Revista **TAU** s.r.l.
Via E. Fermi, 43
36068 - 37019 - ITALY
Tel. 0039 0444 750376
Fax 0039 0444 750376
E-mail: info@tautalia.com
<http://www.tautalia.com>

VERDE
840 500122
ADDEBITO RIPARTITO

Dal lunedì al venerdì (solo dall'Italia)
08:00 - 12:00 e 14:00 - 18:00

Certificato di Garanzia TAU - The TAU Guarantee Certificate - Certificat de Garantie TAU - TAU-Garantieschein - Certificado de Garantia TAU

1- Reportare l'etichetta adesiva (o in mancanza il numero di matricola) relativo ad ogni prodotto facente parte dell'impianto.

Attenzione: la garanzia non ha validità nel caso in cui non siano stati impiegati tutti componenti originali TAU per l'installazione dell'impianto automatico di apertura.

GB: Attach the adhesive label (or the series number) of each product in the system.

Attention: the guarantee is not valid if TAU original components are not used to install the automatic opening system.

F: Reporter l'étiquette adhésive (ou à défaut, le numéro matriciel) relative à tous les produits composants l'installation.

Attention la garantie n'est pas valable si des composants non originaux TAU ont été utilisés pour l'installation de l'automatisme d'ouverture.

D: Die Daten auf dem Aufkleber (oder wenn dieser nicht vorhanden ist, die Marknummer) sind für jedes Produkt der Anlage anzuführen.

Achtung! Die Garantie verfällt, wenn für die Installation der automatischen Öffnungsanlage nicht ausschließlich TAU-Original-Ersatzteile verwendet wurden.

E: Añadir la etiqueta adhesiva (o, si faltara, el número de matrícula) de cada producto que forma parte del equipo.

Atención: la garantía no es válida si no se han empleado todos componentes originales TAU para la instalación del equipo automático de apertura.

Quadro elettrico di comando	Radio ricevente	Fotocellule o/e altro	Serial n° _____
Electric control panel	Radio receiver	Photozell and/or alternative	Motor e
Coffret électrique de commande	Récepteur	Photocellules ou/et autre	Motor
Elektr. Schaltpult	Funkempfänger	Photozellen bzw. Sonstiges	Motor
Cuadro eléctrico de mando	Radio receptor	Fotocélulas o demás	Motor
Serial n° _____	Serial n° _____	Serial n° _____	Serial n° _____

✂ 1- Nel caso di un impianto comprendente più prodotti TAU, soqgetti a garanzia, recuperare le etichette adesive in un unico fascio chiuso uniti i certificati di garanzia relativi ai prodotti utilizzati nell'impianto.

✂ **GB:** In case of a system containing several TAU products under guarantee, collect the sticky labels in a single guarantee certificate and send all the guarantee certificates concerning the products used in the plant in a closed envelope.

✂ **F:** Si une installation comprenant plusieurs produits TAU sujets à garantie, rassembler les étiquettes adhésives sur un seul certificat de garantie ou expédier dans une seule enveloppe fermée tous les certificats de garantie relatifs aux produits utilisés dans l'installation.

✂ **D:** Bei einer Anlage mit mehreren Produkten von TAU, die unter die Garantie fallen, sind die Daten der Aufkleber in einem einzigen Garantieschein anzuführen. Es können aber auch sämtliche Garantiescheine für die in der Anlage verwendeten Produkte in einem geschlossenen Kuvert übermittelt werden.

✂ **E:** Si una instalación incluye varios productos TAU cubiertos por garantía, juntar todos los etiquetas adhesivas en un solo certificado de garantía o enviar en un sobre único todos los certificados de garantía referidos a los productos usados en la instalación.

➔