

Q20A

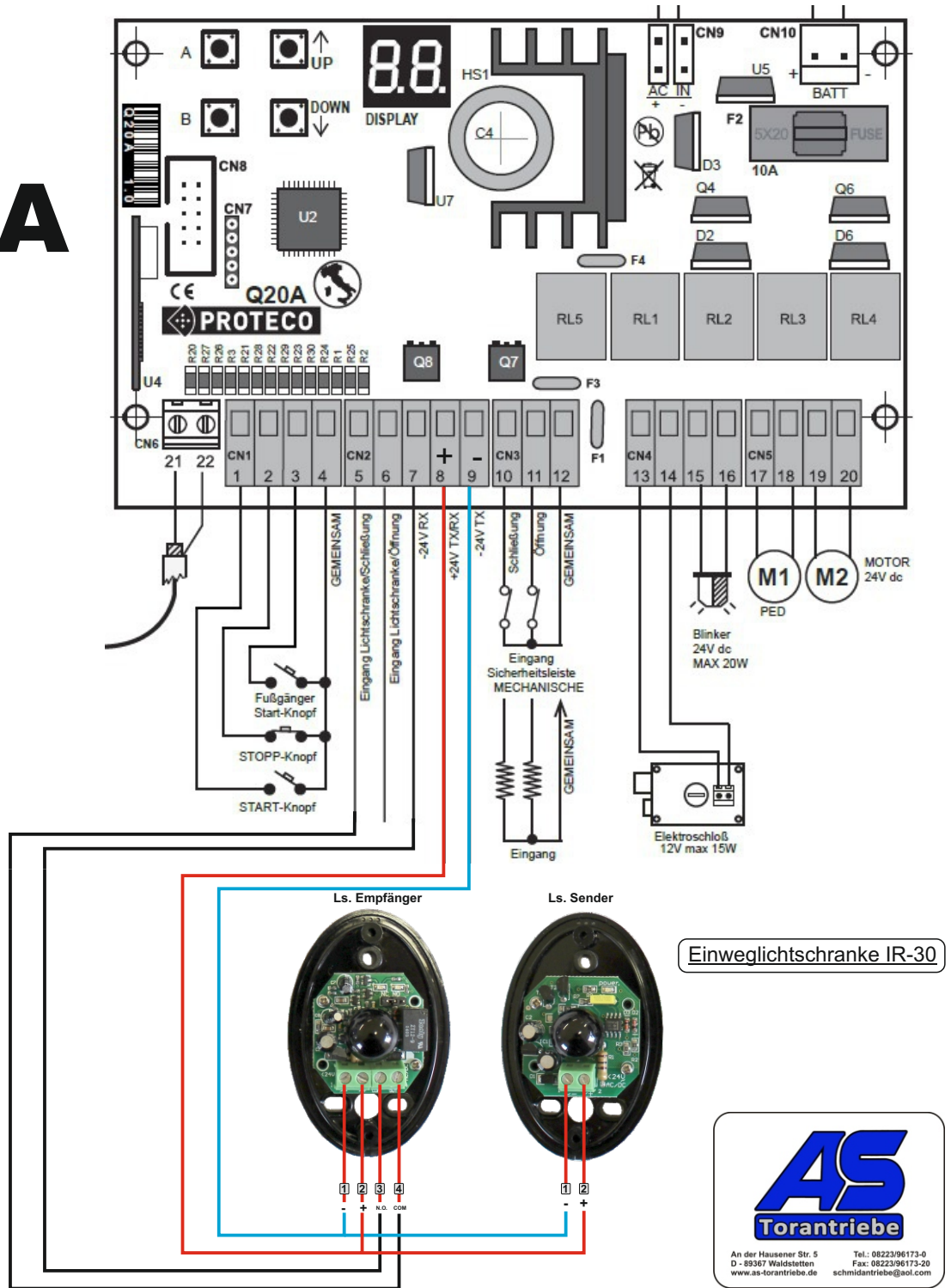

Menü P2 auf 01 setzen

PP Zubehör Menü		
P1	Eingang Stopknopf	00 = Außer Betrieb 01 = In Betrieb
P2	Eingang Lichtschranken/schliessen	00 = Außer Betrieb 01 = In Betrieb
P3	Eingang Lichtschranken/öffnen	00 = Außer Betrieb 01 = In Betrieb
P4	Eingang Sicherheitsleiste/schliessen	00 = Außer Betrieb 01 = MECHANISCH AN
P5	Eingang Sicherheitsleiste/öffnen	02 = RESISTIV AN



Info: Elektrische Anlagen dürfen nur von einem Fachelektriker in Betrieb genommen werden.