

Anschluss der IR-30 Lichtschranke an der Q80A Motorsteuerung

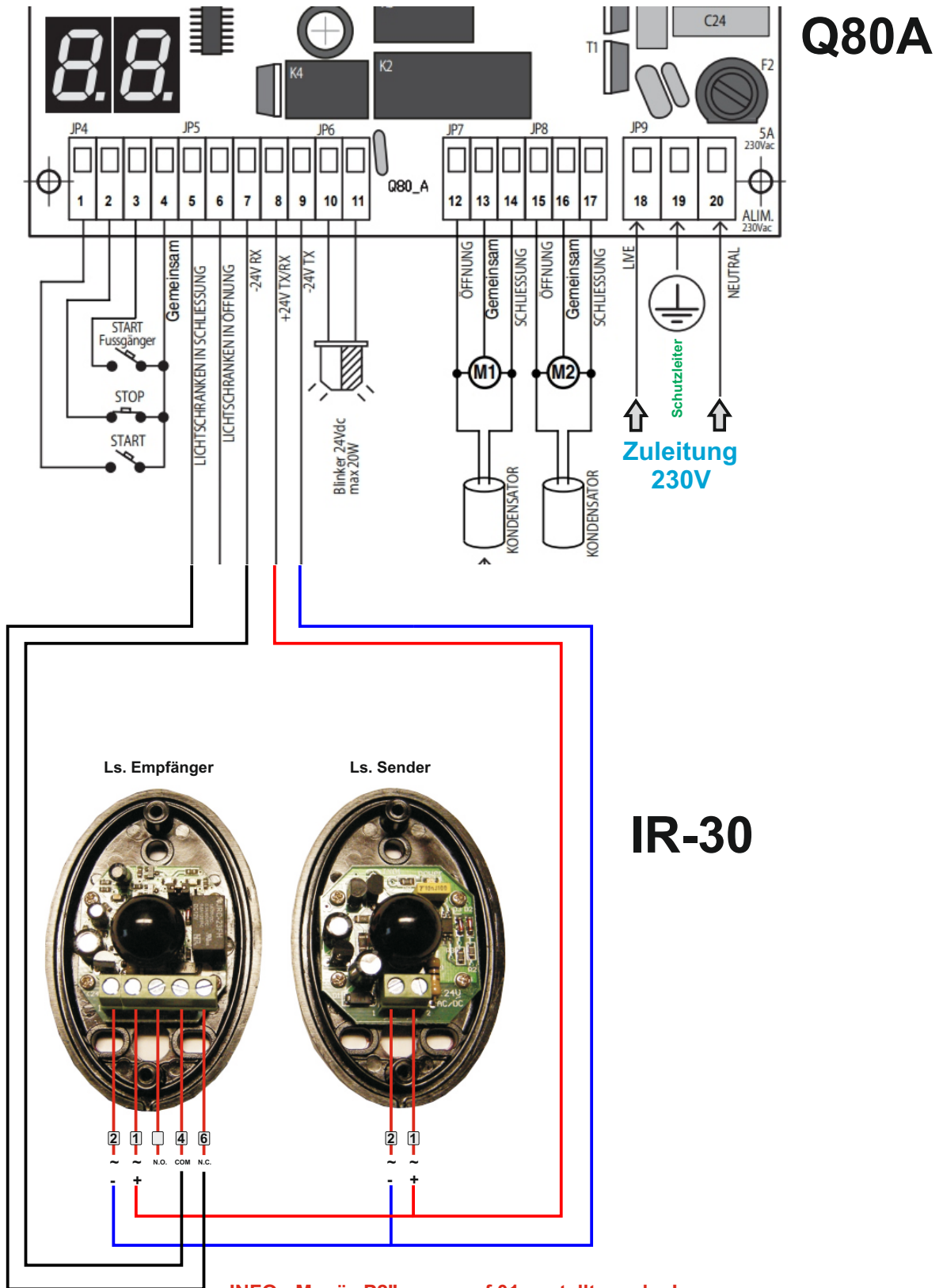

P2 Klemmbrette für Lichtschranken in Schließung

1	Tasten benutzen für die Menüauswahl, bis der Display zeigt:	P 2
2	Taste benutzen um zu bestätigen.	
3	Tasten benutzen um zu wählen: Lichtschranken in Schließung - unverkabelt Lichtschranken in Schließung - verkabelt	00 01
4	Mit der Taste zum Hauptmenü zurückkehren und drücken bis der Display zeigt	5 d
Oder warten Sie 20 Sekunden für den Rückkehr in die Startposition.		

