

# Motorsteuerung LRS-2212

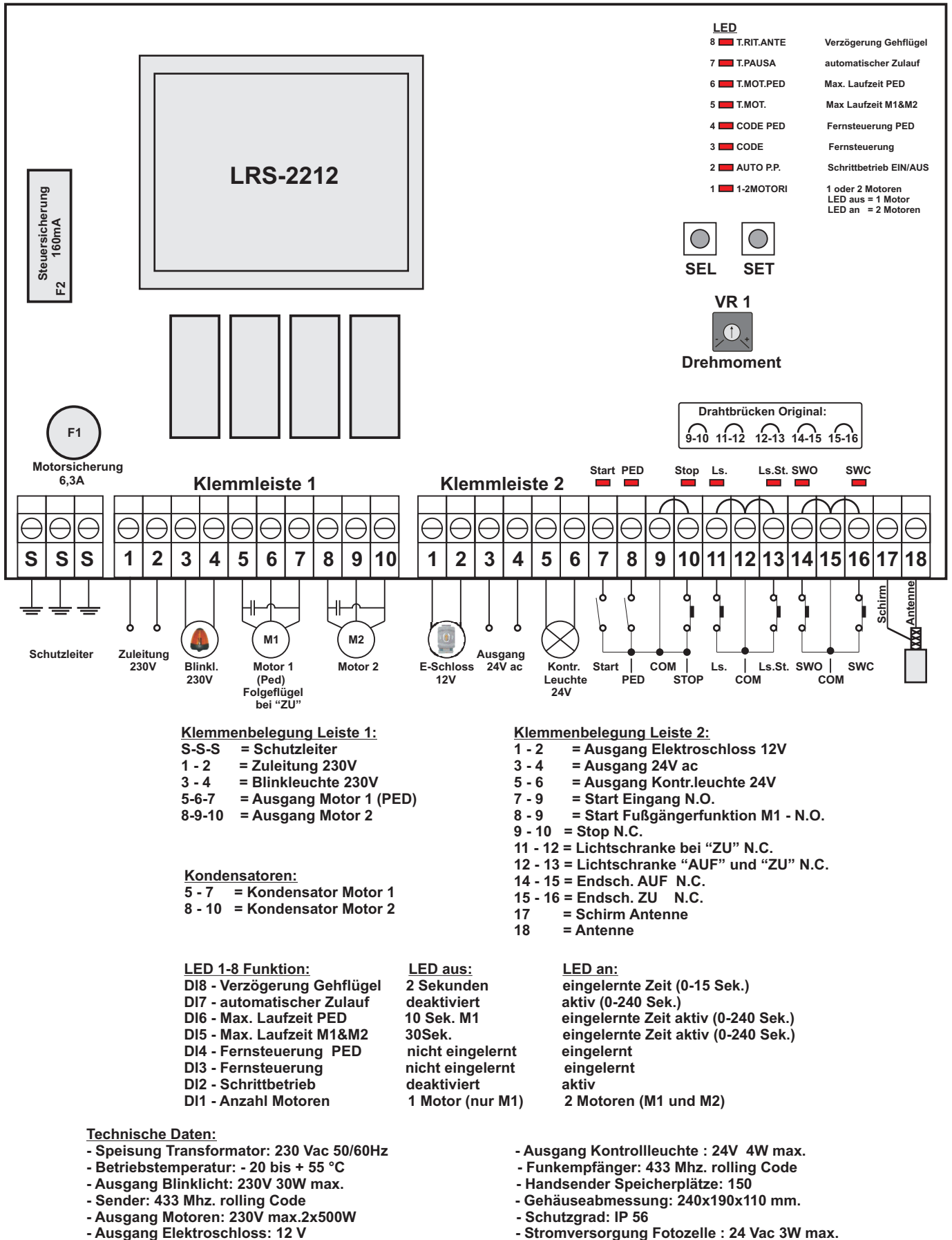

Info: Elektrische Anlagen dürfen nur von einem Fachelektriker in Betrieb genommen werden.

## Grundeinstellung - Schrittbetrieb

Die Motorsteuerung muss auf die Logik AUF-STOP-ZU (Schrittbetrieb) gestellt werden:

- betätigen Sie 2 x die Taste "SEL" die LED 2 blinkt - 1 x mit der Taste "SET" bestätigen - die LED leuchtet
- nun bitte abwarten bis die Blinkfolge erlischt

## 1 oder 2 Motoren wählen

Anlagen mit einem Motor oder Synchronlauf M1 und M2: die LED "1-2 MOTORI" muss aus sein.  
Anlagen mit zwei Motoren: die LED "1-2 MOTORI" muss aktiviert werden.

- betätigen Sie 1 x die Taste "SEL" die LED "1-2 MOTORI" blinkt - 1 x mit der Taste "SET" bestätigen und abwarten bis die "AUTO P.P." nicht mehr blinkt.

## Handsender einlernen / löschen



### Programmierung (max. 150 Speicherplätze):

Die Programmierung der Handsender wird wie folgt vorgenommen:

Man bringt die Taste "SEL" auf die Blinkanzeige LED "CODE" und sendet anschließend ein Signal vom Handsender (gewünschte freie Taste), wenn die LED-3 "CODE" dauerhaft aufleuchtet ist die Programmierung vollendet.

### Löschen:

Zum löschen aller gespeicherten Sender wie folgt vorgehen:

Die Taste SEL drücken, woraufhin die LED "CODE" zu blinken beginnt. Nun die Taste SET betätigen. Die LED "CODE" erlischt und der Vorgang ist abgeschlossen.

"CODE PED":(Funksteuerungscode Fußgänger - nur Motor 1)

Gleicher Programmierungs- und Löschvorgang wie oben beschrieben, jedoch bezogen auf die LED "CODE PED".

## Programmierung Laufweg

Info - beim ersten betätigen der SET Taste müssen die Antriebe die Tore in "AUF" bewegen. Falls einer oder beide Motoren die Tore schließen müssen die Motorleitungen schwarz/braun für den jeweiligen Motor getauscht werden. Bei zweiflügeligen Anlagen muss der Motor 1 an dem Folgefügel bei "ZU" angeschlossen werden da dieser verzögert schließt.

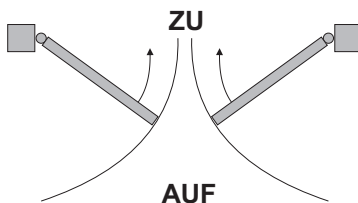

SEL



SET

Start Pos. - beide Tore sind geschlossen.

- Taste SEL mehrmals betätigen bis "T.MOT." blinkt

Die Programmierung ist über die Taste SET und eine bereits eingelernte Taste auf dem Handsender nun möglich.

SET -Taste drücken - Motor 1 öffnet das Tor

- " - M1 beginn Softlauf (ca. 0,5m vor Ende)
- " - M1 Stop-auf (bei Erreichen der Endlage)- nun fährt M2 auf
- " - M2 beginn Softlauf (ca. 0,5m vor Ende)
- " - M2 Stop - M2 fährt direkt wieder zu
- " - M2 beginn Softlauf (ca. 0,5m vor Ende)
- " - M2 Stop bei zu - M1 startet direkt in zu
- " - M1 beginn Softlauf (ca. 0,5m vor Ende)
- " - Stop

Info die Verzögerung M1 zu M2 kann mit T.RIT.ANTE eingestellt werden (nur bei Tor ZU möglich):

Betätigen Sie die Taste SEL bis die T.RIT.ANTE blinkt, nun die Taste SET 1 x kurz betätigen - nun die Verzögerungszeit abwarten (min. 3 Sekunden) und erneut SET betätigen.

## Manueller Lernlauf (getrennte Laufzeiten für M1 und M2 möglich)

### T.MOT:

Die Motorsteuerung bietet die Möglichkeit einer manuellen Programmierung (freie Softstartpunkte und Laufzeit möglich).

Die Antriebe müssen beim ersten betätigen der Taste "SET" die Tore öffnen (falls die Tore schließen muss schwarz und braun von dem Motor welcher geöffnet hat getauscht werden) und der Lernvorgang neu gestartet werden.

"SET" bedeutet die Taste einmal betätigen und wieder loslassen.

Startposition: beide Tore sind ganz geschlossen

Es wird mit der Taste "SEL" die LED "T.MOT" angewählt. Die LED "T.MOT" blinkt nun.

### 2-flügelige Toranlagen:

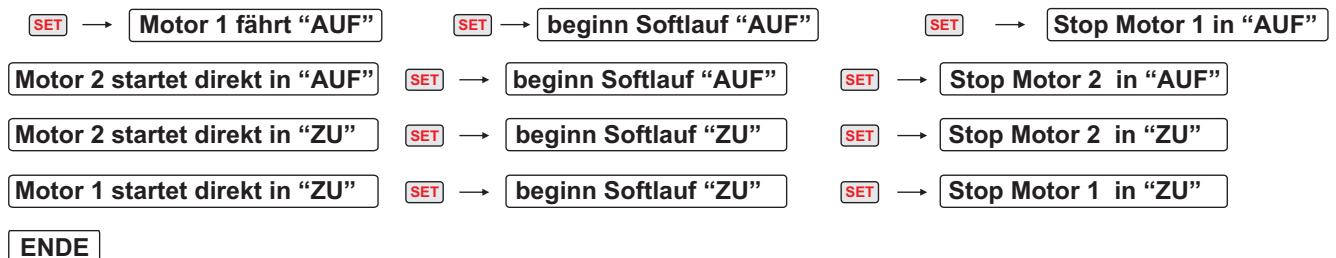

Noch warten bis die LED's aufhören zu blinken.

---

### 1-flügelige Toranlagen (nur Motor 1 ist angeschlossen):

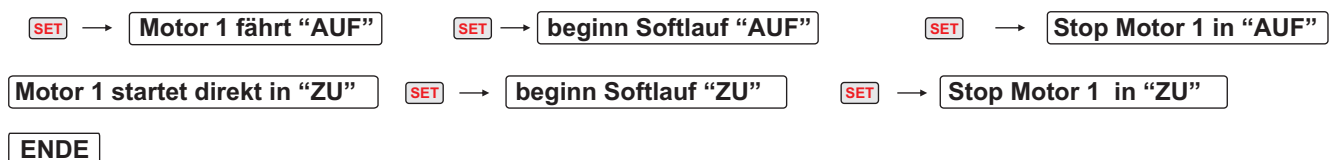

Noch warten bis die LED's aufhören zu blinken.

---

### Fußgängerfunktion für Motor 1 mit Softlauf AUF/ZU - T.MOT.PED:

Die Motorsteuerung bietet die Möglichkeit einer manuellen Programmierung für die Fußgängerfunktion (freie Softstartpunkte und Laufzeit möglich).

Es wird mit der Taste "SEL" die Blinkanzeige auf "T.MOT.PED" eingestellt. Die LED "T.MOT.PED" blinkt nun.

### 1-flügelige Toranlagen (nur Motor 1 ist angeschlossen):

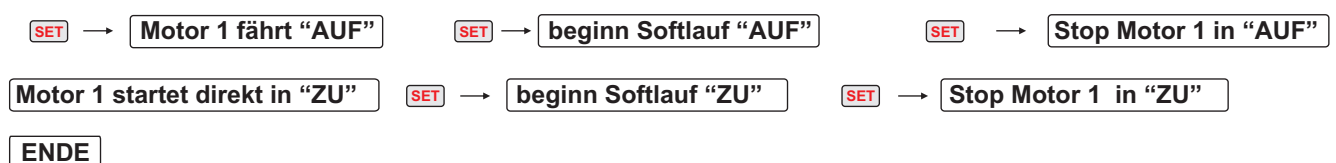

Noch warten bis die LED's aufhören zu blinken.

## Automatischer Zulauf



SEL

7  T.PAUSA



SET

Die Steuerung wird vom Hersteller ohne automatische Schließzeit geliefert. Will man die automatische Schließung aktivieren, geht man wie folgt vor: Man bringt die Taste "SEL" auf die Blinkanzeige "LED T. PAUSA" und drückt kurz die Taste "SET" - dann wartet man die gewünschte Zeit ab und drückt erneut kurz die Taste "SET", im selben Moment erfolgt die Speicherung der automatischen Schließung und die "LED T. PAUSA" leuchtet dauerhaft. Wenn man den automatischen Zulauf deaktivieren möchte wählt man mit der Taste "SEL" die "LED T" an und drückt mit einem Zeitabstand von 2 Sekunden 2 Mal nacheinander die Taste "SET". Die Led schaltet sich aus und der automatische Zulauf ist deaktiviert.

## Reset Einstellungen / Funkempfänger - Werkseinstellungen

Die Motorsteuerung kann wie folgt auf die Werkseinstellung zurückgesetzt werden, hierbei wird auch der Empfänger gelöscht.

- betätigen Sie die Taste "SEL" und "SET" gleichzeitig für ca. 10 Sekunden
- die LED's 1-8 leuchten kurz auf und erlöschen wieder

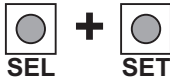

SEL SET

Nun ist die Steuerung im Auslieferungszustand, beachten Sie bitte das Sie nun auch die AUF-STOP-ZU Logik neu einstellen müssen.

## Laufzeit Fußgängerfunktion (Standard 10 Sekunden) verändern

T. MOT. PED: (Programm. Betriebszeit Fußgänger-Durchgang)

Die Steuerung hat werkseitig eine Laufzeit von 10 Sekunden für die Fußgängerfunktion (M1).

Will man die Betriebszeit Fußgänger-Durchgang verändern, muss die Programmierung bei geschlossenem Tor auf folgende Weise erfolgen: Man bringt die Taste "SEL" auf die Blinkanzeige LED "T. MOT. PED" und drückt kurz die Taste SET. Der Antrieb öffnet den Fußgängerflügel (M1).



SEL

6  T.MOT.PED

Wird der gewünschte Anfangspunkt für die Verzögerung (Softlauf) erreicht, drückt man erneut die Taste "SET". Die LED "T. MOT.PED" beginnt langsamer zu blinken und der Motor 1 führt die Verlangsamung aus. Wird die gewünschte Endposition erreicht, drückt man die Taste "SET" erneut um den Öffnungszyklus zu beenden. Jetzt blinkt die LED "T. MOT. PED" wieder regelmäßig und der Motor 1 startet in "ZU". Der oben beschriebenen Vorgang wird für die Schließphase wiederholt. Zum abschließen wird die Taste "SET" zweimal mit einer kurzen Pause betätigt ( 1-2 Sek.).

## Verzögerung Motor 1



SEL

7  T.PAUSA



SET

T. RIT. ANTE : (Programmierung Verzögerung max. 15 Sek.)

Die Steuerung wird vom Hersteller ohne Verzögerung zwischen Motor 1 und Motor 2 geliefert. Benutzt man die Konfiguration für die Automation mit 2 Motoren könnte es nötig sein eine Verzögerungszeit für das Türenschießen einzustellen. Man bringt die Taste "SEL" auf die Blinkanzeige LED "RIT. ANTE" und drückt kurz die Taste "SET", dann wartet man die gewünschte Zeit ab und drückt erneut kurz die Taste "SET". Im selben Moment erfolgt die Speicherung der Verzögerungszeit beim Schließen und die LED "RIT. ANTE" leuchtet dauerhaft.

## Drehmomenteinstellung / Hindernisserkennung

VR 1



Drehmoment  
M1 & M2

Mit dem Drehpotentiometer VR 1 kann der Drehmoment und die Geschwindigkeit für die Motoren eingestellt werden.

**Achtung:** Eine Veränderung des Trimmers VR1 macht die Wiederholung der Lernprozedur nötig, da die Laufzeiten und Verzögerungszeiten variieren können.

## Motoranschlüsse

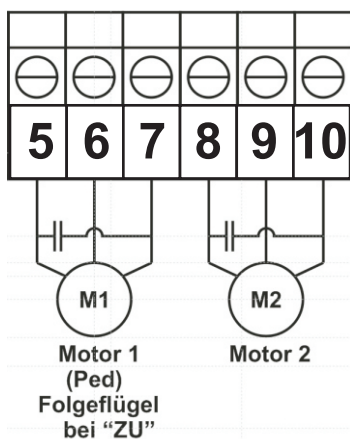

Für zweiflügelige Tore werden beide Motorausgänge verwendet (M1 & M2). Der Folgeflügel bei "ZU" ( ggf. das Fußgängertor) wird auf Motor 1 angeschlossen.

Bei einflügeligen Anlagen wird nur der Anschluss Motor 1 (M1) verwendet.

Die Kondensatoren werden für Motor 1 an den Klemmen 5-7 und für Motor 2 an den Klemmen 8-10 angeschlossen.

5 - Phase M1  
6 - Nulleiter M1  
7 - Phase M1

8 - Phase M2  
9 - Nulleiter M2  
10- Phase M2

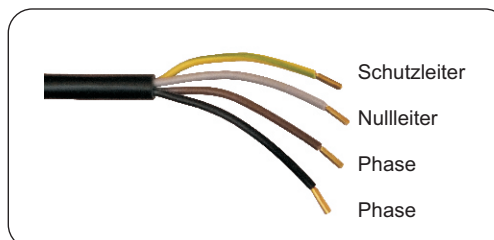

Schutzleiter gelb / grün - auf Klemme S-S-S

# Anschluss Schlüsseltaster

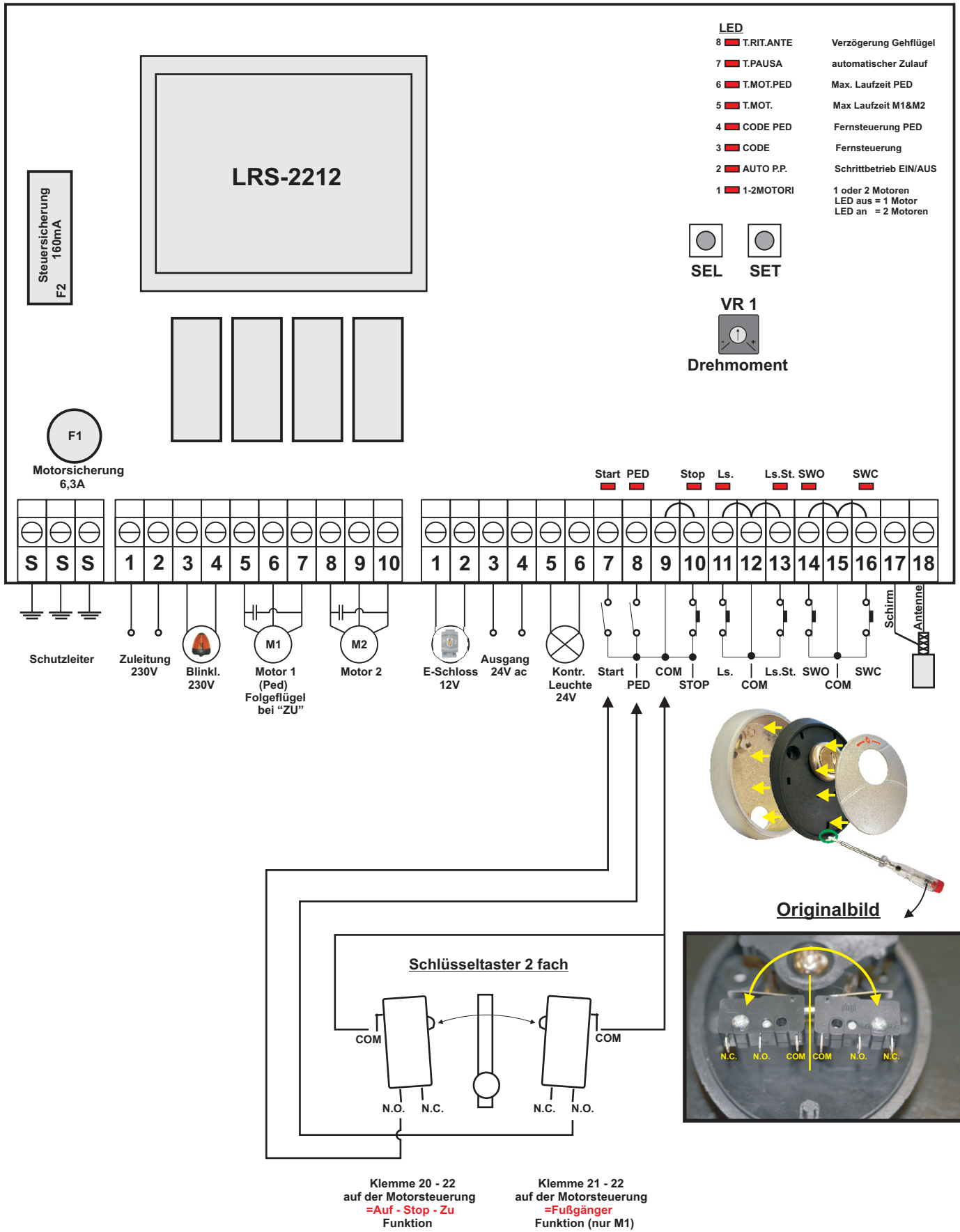

Info: Elektrische Anlagen dürfen nur von einem Fachelektriker in Betrieb genommen werden.

# Anschluss Taster und Fußgängerfunktion

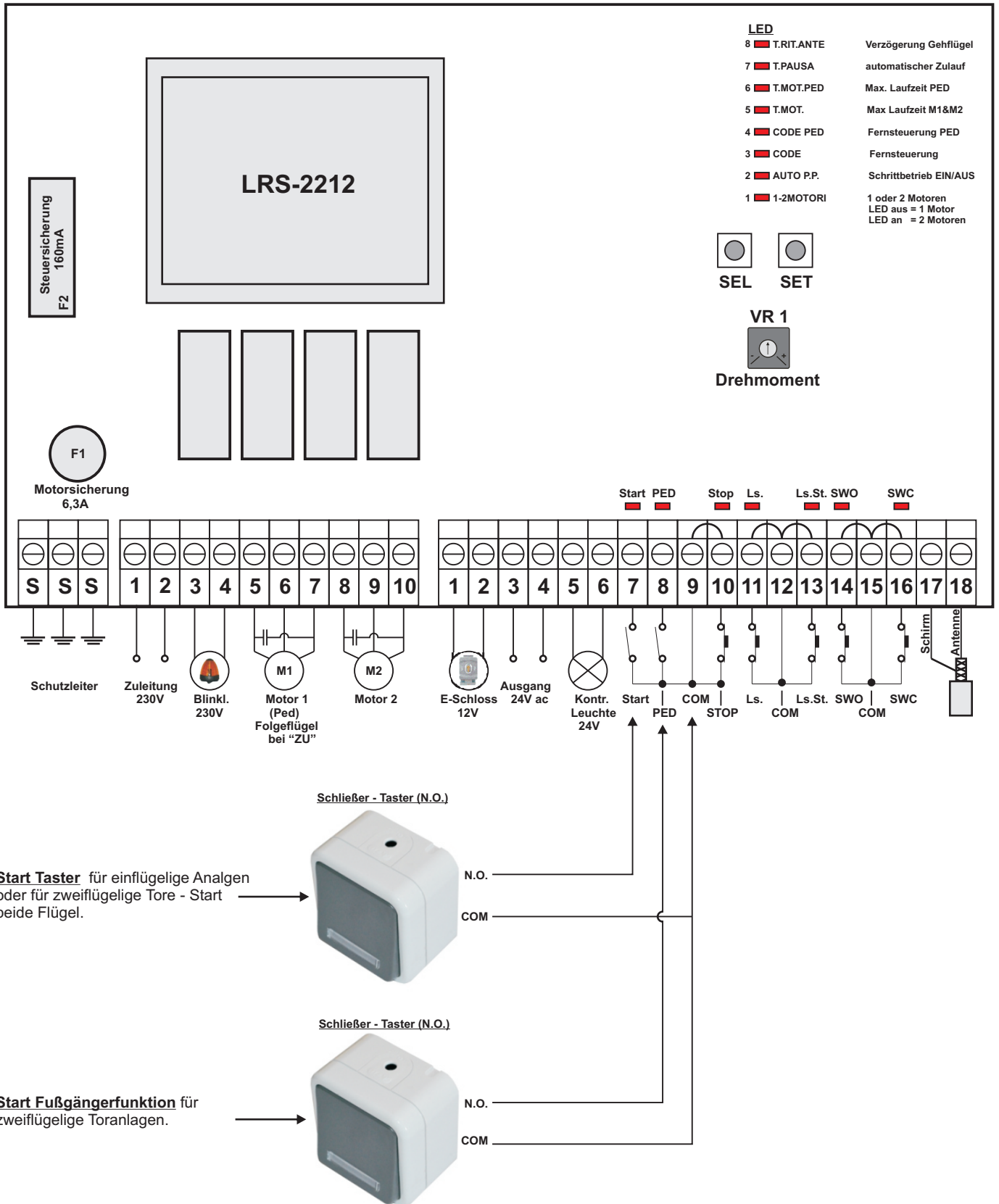

Info: Elektrische Anlagen dürfen nur von einem Fachelektriker in Betrieb genommen werden.

# Anschluss Lichtschranke Typ: IR 2135

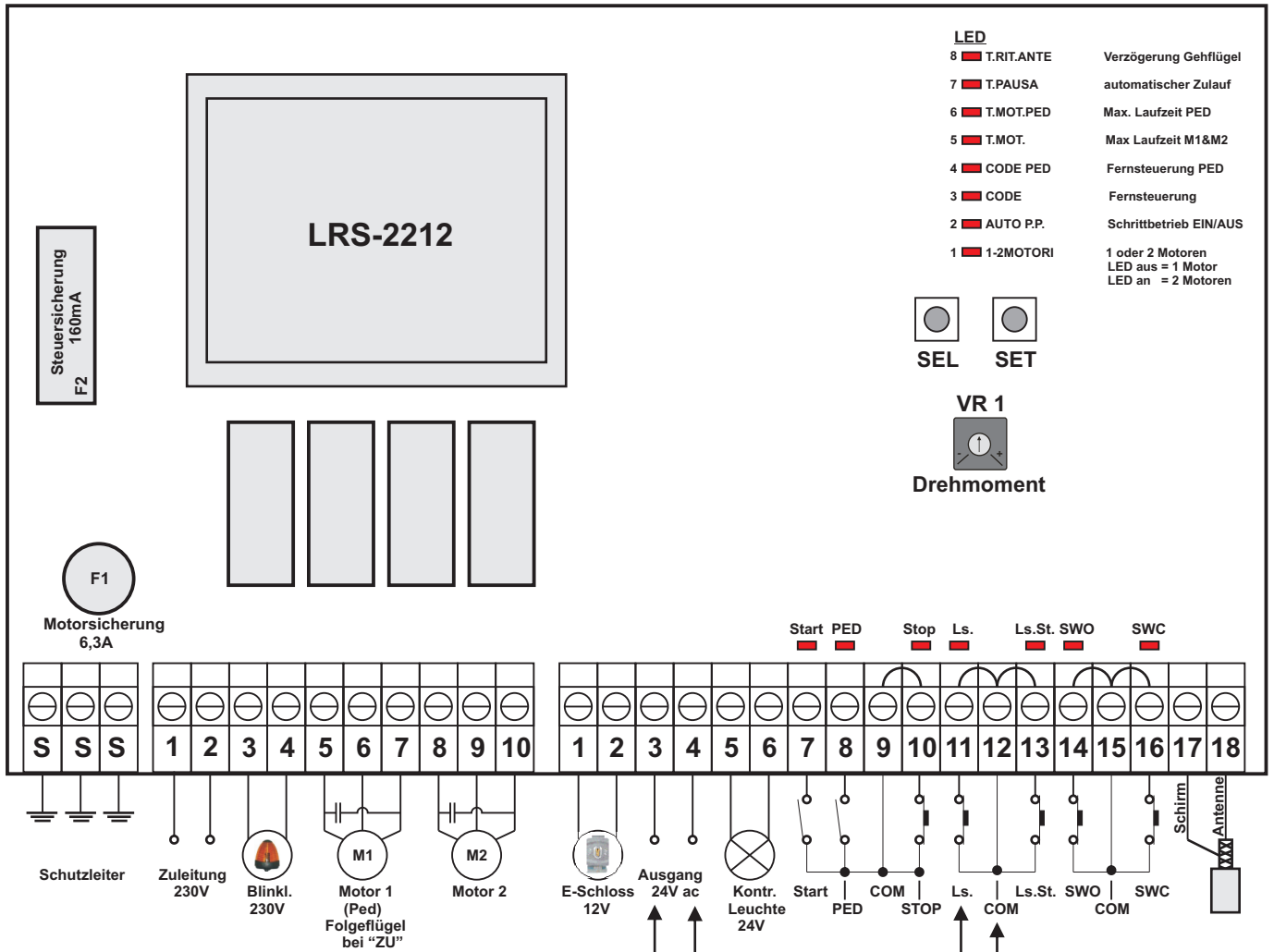

## Einweglichtschranke IR 2135

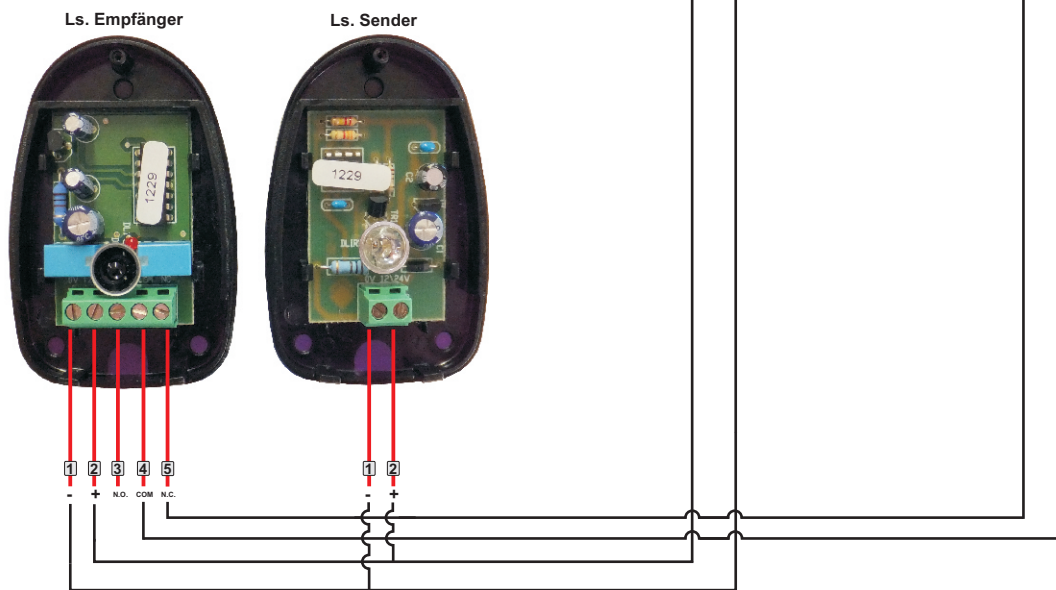

Info: Elektrische Anlagen dürfen nur von einem Fachelektriker in Betrieb genommen werden.



## Anschluss Transponder 433 Mhz.

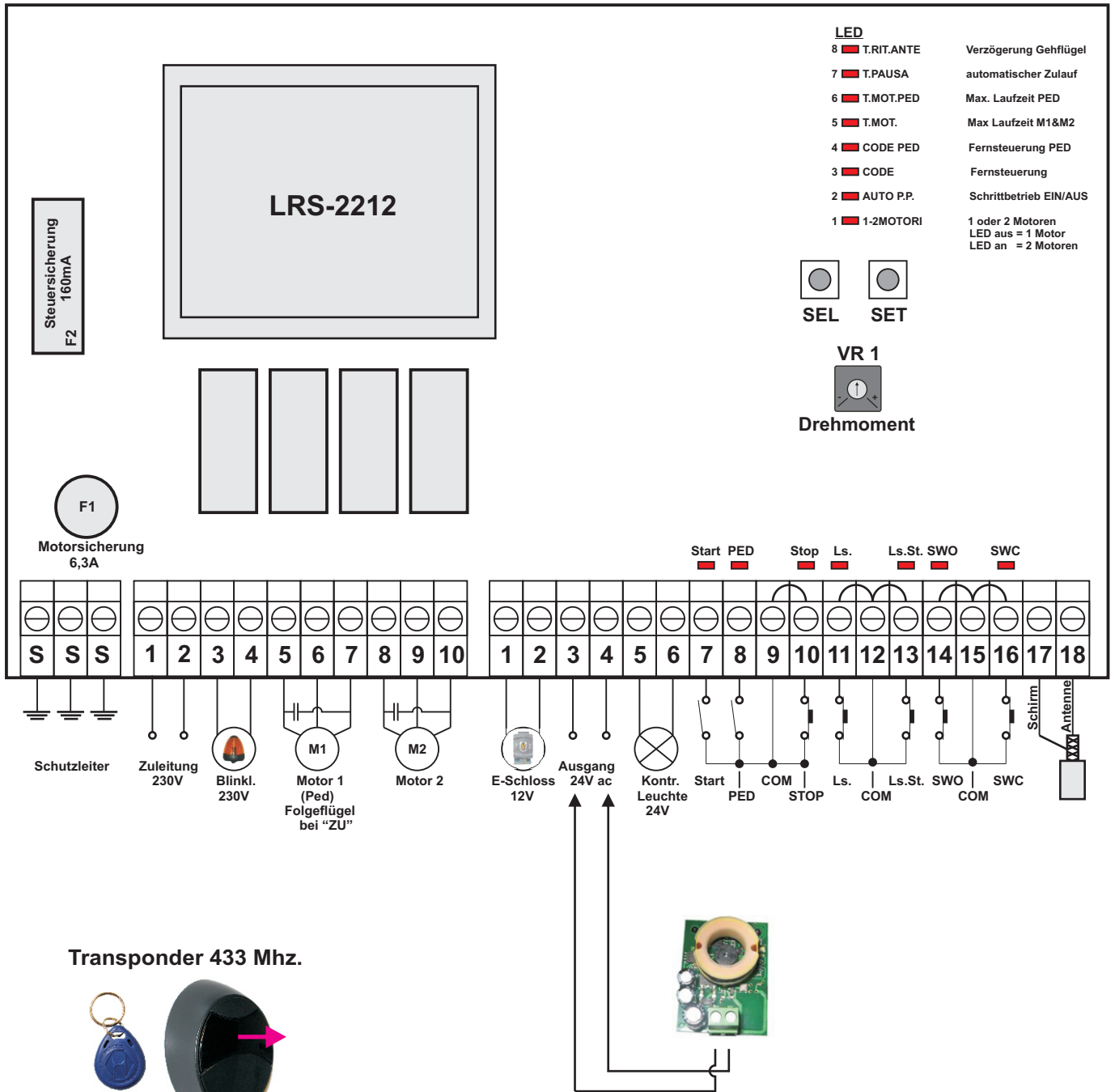

Zum öffnen des Transponders die Abdeckung abnehmen.

Der Transponder wird von den Klemmen 16 und 17 auf der Steuerung mit 24V Spannung versorgt.

**Einlernen:** die Transponderschlüssel werden wie Handsender auf die Motorsteuerung eingelernt. Es kann für jeden Transponderschlüssel gewählt werden ob dieser auf "Code" (öffnung für beide Flügel) oder "Code Ped" (Fußgängerfunktion) eingelernt wird. Verfahren Sie exakt wie in der Anleitung für den Handsender beschrieben, nur anstelle den Handsender zu betätigen halten Sie den Transponderschlüssel im Abstand von ca. 2-3cm vor den Transponder - nun wird das Funksignal zur Motorsteuerung gesendet. Dieser Vorgang wird mit jedem Transponderschlüssel wiederholt.



Info: Elektrische Anlagen dürfen nur von einem Fachelektriker in Betrieb genommen werden.